



2023-2024
Diller Okulu El Kitabı
Temel Geliştirme Yılı

. Sabancı .
Universitesi

Sabancı Üniversitesi

Bu kitapçıktaki bilgiler Sabancı Üniversitesi Mütevvelli Heyeti kararları ile yönetmelik ve yönergelere tabidir. Sabancı Üniversitesi'ndeki eğitiminiz süresince tüm düzenlemelere ait güncel bilgileri resmi web sitemizden takip etmeniz gerekmektedir.

www.sabanciuniv.edu

İçindekiler

- 01** Diller Okulu Direktörü
- 02** Diller Okulu Program Koordinatörü
- 03** Diller Okulu (DO) Dersleri
- 04** Temel Geliştirme Yılı (TGY) İngilizce Programı için Seviye Tanımları
- 06** İngilizce Derslerinde Ölçme ve Değerlendirme
- 08** Bireysel ve Akademik Gelişim Merkezi (BAGEM)
- 09** Özel Gereksinimli Öğrenci Destek Birimi (ÖGÖDB)
- 10** İngilizce Dil Ölçme Sınavı (ELAE)
- 13** Ara Dönemde Birinci Sınıfa Geçen Öğrenciler için Genel Bilgi
- 14** Diller Okulu Öğretim İlkeleri
- 16** Diller Okulu Temel Kuralları
- 25** Sık Sorulan Sorular
- 29** Temel Geliştirme Yılı İngilizce Programı Düzey Sonu Tanımları
- 30** Temel Geliştirme Yılı İngilizce Programı Rota İlerleme Tabloları
- 37** Rota İlerleme ve Ortak Avrupa Dil Referans Çerçevesi
- 38** Diller Okulu Hakkında Öğrenci Görüşleri



Sevgili Öğrenciler,

Diller Okulu'na ve Temel Geliştirme Yılı Programı'na hoşgeldiniz.

Bu el kitabının amacı sizlere Temel Geliştirme Yılı'nda (TGY) sunulan dersler, ders değerlendirmesi, genel kurallar ve beklentiler ile ilgili detaylı bilgi vermektir. Lütfen tüm bilgileri dikkatli bir şekilde okuyunuz ve sorunuz olduğu takdirde öğretmenlerinize, Program Koordinatörümüz Pınar Demiral Gündüz'e ya da bana danışınız.

Diller Okulu (DO) tarafından verilen TGY dersleri, Sabancı Üniversitesi'nde sunulan eğitimin önemli bir parçasını oluşturmaktadır. Bu derslerin amacı, sizlere akademik çalışmalarınızda mükemmel bir düzeyi yakalamanız için gerekli olan temel becerileri ve bilgi donanımını vermektir. Amaçlarımızı daha yakından baktığımızda, hedeflerimiz, sizin mükemmel bir dil yeterliliğine sahip olmanıza yardımcı olmak; dinleme, konuşma, okuma ve yazma alanlarında akademik becerilerinizi geliştirmenizi sağlamak; bireysel çalışma yeteneği ve etkili çalışma alışkanlıkları oluşturmanıza katkıda bulunmak; kendi beceri ve yeteneklerinizi eleştirel bir gözle değerlendirebilmenize yardımcı olmak; yaratıcı ve eleştirel düşünce becerilerinizi geliştirmek; ve genel bilgi donanımınızı zenginleştirmenize yardımcı olmaktadır.

TGY, Türkiye'deki diğer 'Hazırlık' programlarından iki şekilde farklılık göstermektedir. Bu farklılıklardan ilki ders değerlendirmelerimizin sadece sınav odaklı olmamasıdır; sınıf içinde ders gerekliliklerini yerine getirme, bir seviyeden diğerine ilerlemekte önemli bir rol oynamaktadır. İkinci bir farklılık, derslerimizde kullanılan materyallerin hem tematik hem de içerik odaklı olmasıdır. Bu yaklaşımın amacı, sizlerin bir yandan İngilizce dil yeterliliğinizi ve akademik becerilerinizi geliştirirken, diğer yandan da çeşitli alan ve konularda genel bilginizi zenginleştirmektir. Bu amaçla sizlerin farklı rotalardaki dil öğreniminize en iyi şekilde katkıda bulunmak için *Beyond the Boundaries: English in an Academic Environment* ders kitabı serimizi oluşturduk. Burada göreceğiniz öğrenimle "ufuk ötesi"ne geçebilecek seviyede dil becerileri, akademik beceriler ve çok güçlü bir akademik bilgi temeli edinebileceksiniz.

Bizimle geçireceğiniz süre boyunca öğreniminize en iyi şekilde destek olmak için elimizden geleni yapacağız. Ancak, etkin bir öğrenim için tüm derslere devam etmeniz, düzenli olarak çalışmanız, derslere etkin bir şekilde katılmanız, verilen tüm ödev ve çalışmalarını eksiksiz ve zamanında yapmanız gerekmektedir. Öğreniminiz ve gelişiminiz için hem DO'nun sunduğu, hem de üniversite bünyesinde sunulan ders dışı destekten ve imkanlardan yararlanmanızı tavsiye ederim.

Diller Okulu'ndaki deneyimlerinizin son derece faydalı ve verimli olacağına inanıyor, hepimize başarılı bir akademik yıl diliyorum.

Jacqueline Einer

Diller Okulu Direktörü

Diller Okulu Program Koordinatörü



Sevgili Öğrencilerimiz,

Diller Okulu'na hoş geldiniz. Burada sizleri öğrenmeye, gelişmeye ve keşfetmeye açık bir yolculuk bekliyor. Başlayacağınız bu yolculuk hem sizi teşvik edecek, hem de pek kolay olmayacağı için sabır, devamlılık ve motivasyon gerektirecek.

Diller Okulu'nda bazılarınız İngilizce'yle ve akademik dünya ile ilk kez karşılaşacaksınız. Bazılarınız da zaten var olan dil beceri ve bilgilerini güçlendirme ve geliştirme fırsatını elde edeceksiniz. Dil öğrenim tecrübe ve seviyeleriniz farklı olduğu için lisans öğrencisi olma yolunda hazırlanırken her birinizin zaman ve yöntemler açısından ihtiyaçları farklı olacaktır.

Diller Okulu Program Koordinatörü olarak bana her türlü akademik konuda danışabilirsiniz. Sizlere Diller Okulu ve üniversitedeki diğer birimler tarafından sunulan akademik destek imkanları hakkında bilgi verebilir, rehberlik yardımında bulunabilir ve dil öğrenimi sürecinin takibi ve etkili çalışma yöntemlerinin tespitinde destek verebilirim. Ayrıca Diller Okulu'ndaki seviye geçişleri ve sunulan dersler hakkında

ihtiyaç duyduğunuz tüm bilgileri benden alabilirsiniz.

Lütfen akademik herhangi bir konuda bana danışmaktan çekinmeyin. Bana e-posta ile (p.gunduz@sabanciuniv.edu) veya telefonla (9741) ulaşabilirsiniz. Ofisim Diller Okulu binasında idari ofisin içinde (1008 numara).

Sevgilerimle,
Hepinize iyi yolculuklar.

Pınar Demiral Gündüz
Diller Okulu Program Koordinatörü



Diller Okulu, öğrencilerine aşağıdaki dersleri sunar:

1. Kredisiz Yoğun İngilizce Dersleri

- ENG 0001 - İngilizce Rota 1
- ENG 0002 - İngilizce Rota 2
- ENG 0003 - İngilizce Rota 3
- ENG 0004 - İngilizce Rota 4

2. Kredisiz Türkçe Dersleri

- TUR 001 – Yabancı Uyruklu Öğrenciler için Türkçe İletişim Becerileri

3. Kredili Dersler

- AL102 Akademik Okuryazarlıklar (Öğrencilere Birinci Sınıf Bahar Döneminden itibaren sunulur.)
- ENG 300 İş yaşamında İngilizce İletişim Becerileri

İkinci Dil Dersleri:

- Almanca, Fransızca, İspanyolca (Bu dersler, öğrencilere Birinci Sınıftan itibaren sunulur)
- Arapça, Farsça, Osmanlıca (Bu dersler öğrencilere lisansüstü seviyesinde sunulur)
- TUR 101 & 102 Temel Düzeyde Türkçe I & II , TUR 201 Orta Düzey Türkçe (Bu dersler, yabancı uyruklu öğrencilerimize İkinci Dil dersleri kapsamında sunulur)

Temel Geliştirme Yılı (TGY) İngilizce Programı İçin Seviye Tanımları

1. İngilizce Rota 1 - ENG 0001

Bu dersin amacı, öğrencilerin İngilizce düzeylerini en alt seviyeden temel seviyede iletişim sağlayabilecekleri uygun bir düzeye getirmektir. Bunun için dilbilgisi, kelime öğrenimi ve dil becerileri desteği yoğun bir öğrenim ortamında verilir ve tema odaklı ve teknoloji destekli ders malzemeleri kullanılır. Bu esnada teknolojik donanımı etkin bir şekilde kullanmanız sağlanacaktır.

2. İngilizce Rota 2 - ENG 0002

Dersin amacı, öğrencilerin kendilerini yazılı ve sözlü olarak etkin bir biçimde ifade edebilmeye başlamak için gerekli olan dil becerilerini geliştirmelerini sağlamaktır. Bu amaç öğrencilerin hem dil hem de bilgi donanımlarına katkıda bulunan içerik odaklı ve teknoloji destekli materyaller aracılığı ile gerçekleştirilmektedir.

3. İngilizce Rota 3 - ENG 0003

Dersin amacı, öğrencilerin kendilerini yazılı ve sözlü olarak etkin bir biçimde ifade edebilmeleri için gerekli olan dil becerilerini daha fazla geliştirmelerini sağlamaktır. İçerik odaklı ve teknoloji destekli materyaller öğrenme sürecini desteklemekte önemli rol oynamaktadırlar.

4. İngilizce Rota 4- ENG 0004

Bu seviyede öğrenciler, İngilizce okuma, yazma, akıcı ve doğru konuşma becerilerini ileri bir düzeye getirirler. Aynı zamanda yeterli genel bilgi edinerek, birinci yıl çalışmalarını sürdürecektirler yetkinlikte iletişim kurmayı öğrenirler. Bu ders, akademik becerileri, eleştirel düşünmeyi ve matematik ve fen dilini öğretmeyi hedefler. Derste kullanılan içerik odaklı ve teknoloji destekli materyaller bu amaca hizmet eder.

Matematik ve Fen Bilimleri için İngilizce (EMS) (Rota 4'teki öğrenciler için)

Lisans eğitimi sırasında alacağınız Doğa Bilimleri ve Matematik derslerine etkin bir şekilde hazırlanabilmeniz için bazı dönemlerde TGY'de haftada 1 gün, 1 ders saati süren fakülte dersleri verilir. Bu dersler fakültedeki gönüllü hocalar tarafından verilirken, bu dersleri takip edebilmemiz için ihtiyacınız olan dil desteği de DO hocaları tarafından verilir. Dil desteğinin amacı size İngilizce Matematik ve Fen Bilimleri terimlerine ve kullanılan dilbilgisine aşinalık kazandırmak ve zaten aşına olduğunuz Matematik ve Fen bilgilerini tazelemek veya geliştirmektir. Ayrıca, bu ders sayesinde not alabilme, gerçek hayatta karşınıza çıkan önemli kelimeleri ayırdedip kaydedebilme gibi akademik becerileri geliştirme fırsatı da bulabilirsiniz.

Sosyal Bilimlerde Eleştirel Düşünce (CTSS) (Rota 4'teki öğrenciler için)

Bu ders, SPS 101 ve 102 gibi birinci sınıf sosyal bilimler derslerinde ihtiyacınız olan eleştirel düşünme becerinizi daha çok geliştirebilmenize yardımcı olacaktır. Dersin başlıca amacı, sosyal bilimlerde geçerli olan eleştirel düşünme dil ve metotlarının size tanıtılması ve birinci sınıf sosyal bilimler derslerinde yararlı olacak içeriğin öğretilmesidir. Bu derste tarihsel bir konuda seçilen metinlerin analiz edilip değerlendirilmesiyle eleştirel düşünce becerilerinizi geliştirebileceksiniz. Aynı zamanda, farklı metinler kullanılan yazma ve konuşma ödevlerinizi de tamamlayabileceksiniz.

DO Proj 001

Sabancı Üniversitesi'nde okuduğunuz süre boyunca bir çok ortak projede çalışacaksınız. DO Proj 001 bu projelerin ilki olacak ve fakülteye katılacağınız Proj 101 ve Proj 102 gibi çalışmalara benzer içerik taşıyacak. Bu uzun soluklu, çok çalışma ve özveri gerektiren akademik bir proje.

Proj 001 çalışmalarınız boyunca sizin bir çok bilgi ve beceri edinmenize ve yaşamboyu öğrenen birine dönüşmenize yardımcı olacak. Elbette projenin asıl amacı akademik İngilizce dil becerilerinizi, dilbilim becerilerinizi geliştirmenize destek olmak ve İngilizce yazma ve konuşma konusundaki özgüveninizin artmasına yardımcı olmaktır.

Temel Geliştirme Yılı Öğrenimi Genel Bilgiler

Üniversitemizde; Temel Geliştirme Yılı (TGY) normal öğrenim süresi bir akademik yıl olup, her biri onaltı haftalık Sonbahar ve İlkbahar dönemlerinden oluşur. Öğrencilerin, TGY'de İngilizce eğitimine hangi düzeyde başlayacakları, ELAE (İngilizce Dil Ölçme Sınavı) sonuçlarına göre belirlenir. Bir düzeyin başarı ile tamamlanabilmesi için öğrencinin; o düzeydeki ders içi çalışmalarda; sınavlarda ve dönem sonu sınavında başarılı olması ve derslere devam yükümlülüğünü yerine getirmesi gerekir. TGY 'de azami öğrenim süresi iki akademik yıldır. 26 Kasım 2014 tarih ve 29187 sayılı Resmi Gazetede yayınlanarak yürürlüğe giren 6569 sayılı kanun ile TGY'de azami öğrenim süresi hesaplamasına 2014-2015 Akademik yılı Bahar dönemi itibari ile başlanmıştır.

Daha detaylı bilgi için aşağıdaki bağlantıya tıklayın.

<http://mysu.sabanciuniv.edu/sr/tr/temel-gelistirme-yili-hazirlik-ogrenimi>

İngilizce Derslerinde Ölçme ve Değerlendirme

Tüm seviyelerdeki İngilizce dersleri ölçme ve değerlendirme yöntemleri ve ilkeleri açısından benzer özelliklere sahiptir. Bütün dersler 16 hafta olarak planlanmıştır ve ders geçme notu %70'tir. Ders notunuz hem ders içi çalışmalarınızın değerlendirilmesini, hem de sınav değerlendirmelerinizi içermekte ve aşağıdaki bölümlerden oluşmaktadır:

Yazma çalışmaları: Birinci yıl fakülte derslerinde yapılacak çalışmalar temel alınarak yapılacaktır.

Nasıl değerlendiriliyor?

- Kısa soru cevapları
- Uzun yazıların yazılması: bu yazma çalışması size verilecek metinler temel alınarak yapılır.
- Yazı dosyası / Portfolyo: yaptığınız bir dizi yazı çalışmasının bir arada toplandığı dosyadır.

Dersler esnasında, nasıl bir yazı yazmanız gerektiği konusunda öğretim görevlilerimizden destek ve tavsiyeler alma imkanı mevcuttur. Sizden birkaç tane yazım çalışması istenecektir ve öğretim görevlileri görüşlerini yazılı olarak belirttikten sonra ayrıca bir de bire bir görüşme imkanınız olacaktır. İngilizce dilini kullanma beceriniz ve deneyiminiz ilerledikçe sizlerden daha detaylı ve daha üst düzey yazılar yazmanız beklenecektir.

Konuşma becerilerinin değerlendirilmesi: Konuşma becerileriniz bireysel ikili ya da grup halinde tartışma içeren sınavlarla değerlendirilecektir.

Dönem ortası ve dönem sonu sınavları: Her bir seviyede arasınlar ve final sınavları ile okuma, dinleme ve dil kullanımı becerileriniz ölçülmektedir.

Dil kullanımı sınavları: Dersler esnasında öğrenilen İngilizce dil ve kelime bilgilerini ölçmektedir.

Devam notu: Derslerdeki devam durumunuza göre not belirlenir.

Ödev ve derse katılım notu: Derslerdeki etkin katılımınız ve ödevlerinizin niteliği dönem sonu notunuzun belirlenmesinde göz önüne alınmaktadır.

Her dersin başlangıcında, ilgili öğretim görevlisi sizlere değerlendirme yöntemleri ve bunların tarihleri, ödev teslim tarihleri ve çalışmalarınızın değerlendirilmesinde kullanılan ölçütler hakkında ayrıntılı bilgi verecektir.

Düzenli ve azimli bir çalışma ile bir yılda programı tamamlayıp birinci yıla geçmeniz mümkün olacaktır. Rota 4 seviyesinde başlayanlar için bu kuru birinci dönemin sonunda tamamlayarak birinci sınıfa geçmek oldukça zorlayıcı olabilir. Akademik ortamda kullanılan İngilizce'yi öğrenmek çok çaba gerektirmektedir fakat kimi fakülte derslerine erkenden başlayabilme fırsatını elde edebilmek açısından, sonuç bu çabaya değecektir. 16 hafta boyunca düzenli olarak çalışmanız bu hedefe ulaşmanızı sağlayacaktır.

Hepinize başarılar :)



Bireysel ve Akademik Gelişim Merkezi (BAGEM)

Merkezimiz, öğrencilerimizin farklı sorumluluklar gerektiren üniversite yaşamına daha kolay, güvenli ve etkin biçimde uyum sağlamasına yardımcı olmayı hedefler. Öğrencilerimizin akademik ve sosyal gelişimine destek olmayı amaçlar.

Ofislerimiz: Üniversite Merkezi 1. Kat
E-posta: bagem@sabanciuniv.edu
Web: <https://ciad.sabanciuniv.edu/>: bagemkurumsal

Mentorluk Programı

Sabancı Üniversitesi'ne başlayan tüm öğrencilerin kampusun sosyal ve akademik yaşamına uyum sağlamalarını kolaylaştırmak için yürütülen bir akran destek ve dayanışma programı bulunmaktadır. Bu program çerçevesinde yeni giren öğrenciler 10-15'er kişilik gruplara ayrılır ve üst sınıflardan bir akran danışman (mentor) onların rehberi ve grup lideri olur.

Akademik, sosyal veya kişisel herhangi bir sorunla karşılaşan yeni öğrencilerin (mentee'lerin) ilk başvuracakları kişi mentorlarıdır. Onlar sizi en uygun birime yönlendireceklerdir.

Oryantasyon Programı sırasında turuncu tişört giyen mentorunuzla tanışmayı unutmayın!

BAGEM Danışmanları (BADA'lar)

BAGEM Danışmanları olarak sizlere üniversite hayatınızın başından sonuna kadar eşlik ediyoruz. Sabancı Üniversitesi'ndeki

yeni ortama uyum, isteklerinizi ve hedeflerinizi gerçekleştirmek, yeni hayatın sorumluluklarını yerine getirebilmek, akademik konularda üniversitemizin dokusunu en iyi şekilde anlayarak ilerlemek için rehberiniz olarak her zaman yanınızda olmayı amaçlıyoruz. Bireysel olarak yapılan görüşmelerimizde gizlilik prensibi çerçevesinde sizi yargılamadan dinleyecek, konuları enine boyuna irdeleyerek, gerektiğinde sizleri doğru kanallara yönlendireceğiz. Sorunlarınızı tespit etmekte, yaşamınızı nasıl etkilediğini anlamada ve düzeltilebilecek yanlarını belirlemekte yardım alabilirsiniz. Olasılıkları keşfedip sorunlarla baş edebilme konusunda dışarıdan, daha deneyimli ve objektif birisiyle paylaşma olanağı bulursunuz.

BADA'nızın bilgilerine MySU üzerinden ulaşabilir ve kendisinden randevu alabilirsiniz. Dönem içinde BADA ekibi tarafından gerçekleştirilen atölye çalışmalarının (Stres Yönetimi, Psikolojik Dayanıklılık, Motivasyon gibi) duyurularını MySU'dan takip edip, ilginizi çeken başlıklardaki oturumlara katılabilirsiniz.

E-posta: bada@sabanciuniv.edu

Akademik Destek Programı (ADP)

BAGEM'in sizlere sağladığı olanaklardan bir diğeri, Temel Geliştirme Yılı'ndan sonra alacağınız derslerdeki akademik yardımdır. Akademik Destek Programı (ADP), her hafta yapılan "Akran Çalışma/Tartışma Oturumları" ile ağırlıklı olarak üniversite derslerinizde (MATH 101/102, NS 101/102, SPS 101/102), öğrenmeyi öğrenmenize ve



yaşam boyu öğrenmeye odaklanmış bireyler olmanıza katkı sağlamayı hedefler. ADP'nin çekirdeğini oluşturan bu oturumlara ek olarak, atölye ve temel bilgi hatırlatma çalışmaları ile akademik becerileriniz desteklenir. Akademik etkinliklerin yanı sıra, ADP'de çalışan akran öğrenciler tarafından, tanışma ve oyun geceleri gibi, sosyal aktiviteler de düzenlenir. ADP'nin aktivitelerini SUCourse ve mySU üzerinden ya da sosyal medya hesaplarımızdan takip edebilirsiniz.

E-mail: adp@sabanciuniv.edu

Özel Gereksinimli Öğrenci Destek Birimi (ÖGÖDB)

Özel Gereksinimli Kişi Kimdir?

Doğuştan veya sonradan herhangi bir nedenle bedensel, zihinsel, ruhsal, duygusal ve sosyal yeteneklerini çeşitli derecelerde kalıcı veya geçici sürelerle kaybetmesi nedeniyle toplumsal yaşama uyum sağlama ve günlük gereksinimlerini karşılama güçlükleri olan; korunma, tedavi, bakım, rehabilitasyon, danışmanlık ve çeşitli düzenlemeler şeklindeki desteklere ihtiyaç duyan kişi.

Destekler:

•Özel gereksinimli öğrencilerin eğitim, araştırma ve kampüs hayatına ilişkin ihtiyacı olan düzenlemelerin gerek doğrudan gerekse ilgili birimleri yönlendirerek yapılmasını sağlamak.

•İlgili Öğretim elemanları ve fakülteler ile birlikte, özel gereksinimli öğrencilerin aldıkları dersler kapsamında, ders materyalleri, laboratuvar ve saha çalışmaları ve sınavlarla ilgili gerekli düzenlemelerin yapılmasını sağlamak.

- Akademik Destek Programı ve ilgili öğretim elemanları ile birlikte, Özel gereksinimli öğrencilerin ders çalışmalarında yardımcı olmak üzere gönüllü veya kısmi zamanlı çalışma kapsamında çalışacak öğrencilerin belirlenmesini sağlamak.
- Bilgi Teknolojisi birimi ile birlikte, özel gereksinimli öğrenciler için gerekli olabilecek teknolojik destekleri sağlamak.
- Üniversite içinde, engellilik konusunda farkındalık çalışmaları yürütmek.
- Öğretim elemanlarına hem genel bilgilendirme olarak hem de kişi bazlı gerekli iletişim, sınıf yönetimi, ders işleme yöntemleri konularında yönlendirmeler yapmak.
- Özel gereksinimli öğrencilere gerekli yakın danışmanlık desteğini vermek.

İngilizce Dil Ölçme Sınavı, Sabancı Üniversitesi'ne yerleştirilen öğrencilerin lisans programlarında başarılı olabilmeleri için gerekli olan akademik becerilerini ve İngilizce düzeylerini ölçmek amacıyla DO tarafından yapılan bir yeterlilik sınavıdır. Sınavın değerlendirmesi standart başarı düzeylerini tanımlayan bir ölçüt ile yapılmaktadır. Bu sınav öğrencilerin okuma, dinleme ve yazma becerilerini ölçmek üzere hazırlanmıştır. İngilizce Dil Ölçme Sınavı'nda başarılı olan veya geçerli dış sınav belgesi ile muaf olan veya Rota 4'ü not ortalaması 70 ile tamamlayan öğrenciler Lisans programına devam etmeye hak kazanırlar.

Yüz Yüze ELAE ilgili detaylı bilgi için [tıklayınız](#).

ELAE sınavına ne zaman girebilirim?

ELAE, yılda 3 kez düzenlenmektedir:

ELAE 1- Akademik yıl başlamadan önce - **Ağustos** veya **Eylül** ayında: Beklemeli statüdeki öğrenciler, TGY'de öğrenim görmeye devam etme hakkı bulunan öğrenciler* ve ELAE 1. aşamaya giren ve başarılı olan yeni girişli öğrenciler içindir.

ELAE 2 - Ocak ayında: Beklemeli Statüde olan öğrenciler, TGY'de öğrenim görmeye devam etme hakkı bulunan öğrenciler* ve TGY'de 2. akademik yılını okumakta olan öğrenciler içindir.

*Bu haklarını kullanmakta olan veya olmayan tüm öğrenciler

ELAE 3 - Haziran ayında: Beklemeli Statüde olan öğrenciler, TGY'de öğrenim görmeye devam etme hakkı bulunan öğrenciler* ve TGY'de 1 akademik yıl eğitim görmüş öğrenciler içindir.

ELAE sınavının telafisi var mı?

Hayır, yoktur.

ELAE Sınavının 2. Aşama Sonuçları nasıl duyurulur?

ELAE sonuçları harf notu olarak duyurulur ve not baremi şu şekildedir:

A-SL: 90-100

B-SL: 80-89

C-SL: 70-79

D-UL: 60-69

E-UL: 50-59

F-UL: 0-49

SL: ELAE Sınavından Yeterli

UL: ELAE Sınavından Yetersiz

NA: ELAE- İngilizce Dil Ölçme Sınavı'na girmedi (UL notu ile eşdeğer)

EL: Geçerli dış sınav belgesi teslim edip

ELAE - İngilizce Dil Ölçme Sınavı'ndan muaf

ELAE yerine başka bir yeterlilik sınavından aldığım bir sonuç belgesi geçerli olur mu?

Sabancı Üniversitesi, Temel Geliştirme Yılı (TGY) İngilizce Programı'ndan muafiyet için İngilizce Dil Ölçme Sınavı (ELAE) vermektedir.

Buna ilaveten, YÖK Yükseköğretim Kurumlarında Yabancı Dil Eğitim- Öğretim ve Yabancı Dille Eğitim- Öğretim Yapılmasında Uyulacak Esaslara İlişkin Yönetmelik ve SÜ Akademik Kurul Kararları uyarınca TGY İngilizce Programı muafiyeti sağlayan dış sınavlar aşağıdaki tabloda belirtilmiştir. Daha detaylı bilgi için lütfen aşağıdaki bağlantıya tıklayınız veya Diller Okulu Direktörlüğü ile bağlantı kurunuz.

<http://www.sabanciuniv.edu/tr/fakulte-programlar/temel-gelistirme/tgyden-muafiyet-sinavlari>

Sınavlar	Geçerlilik Süresi	Kabul Edilen En Az Puan
PTE Academic	2 yıl	71 (Her bölümden en az 67 puan)
TOEFL IBT	2 yıl	80
CAE	3 yıl	C
CPE	3 yıl	C
KPDS	5 yıl	90
ÜDS	5 yıl	90
YDS	2 yıl	90
ELAE	2 yıl	70

ELAE' de Yetersiz (UL) notu alırsam ne olur?

Eğer Sabancı Üniversitesi'ne yeni giriş yapmış bir öğrenciyse, TGY'deki Rota'lardan birine yerleştirilirsiniz. Eğer TGY'de 1 yıl öğrenim görmüş bir öğrenciyse, tekrar TGY'de öğrenim görme hakkınız olabilir. Detaylar için DO İdari Ofis'e başvurunuz.

**ÖSYM Yabancı Dil Sınavları Eşdeğerliklerini Belirleme Yönergesi 6. madde 3. fıkra d bendi uyarınca uluslararası bir yabancı dil sınavına eşdeğerlik verilmesinde ve sürdürülmesinde sınavın Türkiye'de yapılıyor olması halinde devlet üniversitelerine ait binalarda yapılması şartı bulunmaktadır.*

**Tüm dış sınavlar için orijinal sınav sonuç belgesi gerekmektedir.*

ELAE'ye hazırlanmak için sınav alıştırması yapmak benim sınavda başarılı olmamı sağlar mı?

ELAE dil kullanma yeterliğini ölçen bir sınavdır. ELAE'i geçmek için derslere düzenli katılmak ve İngilizce'yi öğrenmek gerekir. Ayrıca, ders malzemeleri sınavda kullanılan soru tarzında hazırlandığı için derslere katılım hem sizin İngilizce öğrenmenize, hem de sınava hazırlanmanıza yardımcı olacaktır. Dil gelişimi için sadece sınava yönelik ders malzemelerine çalışmak yeterli olmayacaktır.

Yüz Yüze ELAE ilgili detaylı bilgi için [tıklayınız](#).



Ara Dönemde 1. Sınıfa Geçen Öğrenciler İçin Genel Bilgi

Güz döneminde Rota 4 İngilizce kursunu %70 ve üzeri not ortalaması ile tamamlayan öğrenciler ve TGY İngilizce Programı muafiyeti getiren dış sınavlardan gerekli puanı almış ve üniversite tarafından belirtilen tarihlerde başvurularını yapmış öğrenciler Bahar döneminde 1. sınıfa geçmeye hak kazanırlar.

Bu öğrencilerin bahar dönemi için aşağıdaki zorunlu 1. sınıf üniversite derslerine ders kayıtları da, diğer öğrenciler gibi yine Öğrenci Kaynakları tarafından otomatik olarak yapılır.

- CIP 101N (kredisiz)
- IF 100 (3 kredi / 2 saat ders + 2 saat problem çözme = 4 saat)
- NS 101 (4 kredi / 2 saat video dersi + 2 saat ders + 2 saat problem çözme = 6 saat)
- MATH 101 (3 kredi / 3 saat ders + 2 saat problem çözme = 5 saat)
- HIST 191 (2 kredi / 2 saat ders)
- TLL 101 (2 kredi / 2 saat ders)
- SPS 101 (3 kredi / 2 saat ders + 2 tartışma saati=4 saat)

Böylelikle dönem başına ders yükü 17 kredidir. Öğrenciler isterlerse 2.sınıf derslerinden zorunlu PROJ 201 dersini veya dünya dillerinden bir dersi veya program yükümlülüğündeki başka bir üst sınıf dersini 1.sınıfta alarak dönemlik ders yükünü 20 krediye kadar tamamlayabilirler. 1.sınıfta MATH 101 dersinden ve/veya IF 100 dersinden muaf olan öğrenciler isterlerse muaf olduğu ders/ler yerine kendileri başka ders alabilirler.

Dünya Dilleri Dersleri:

- GER/Almanca
- FRE/Fransızca
- SPA/İspanyolca

Temel seviyeden başlayanlar 110/110D kodlu derslere katılabilirler, devam edenler ise "Seviye Tespit Sınavı"nın sonuçlarına bağlı olarak daha yüksek seviyeden başlayabilir. Tüm bu dersler haftada 5 saat verilir, 3 krediliktir.

Dünya Dilleri'nden alınan notlar MDBF öğrencileri için Genel Not Ortalamasını (GNO) etkilemekte; ancak mezuniyet yükümlülüğüne sayılmamaktadır.

Öğrencilere sunulan derslerde bir değişiklik olabilir. Böyle olduğu takdirde öğrencilere TGP Direktörlüğü tarafından zamanında bilgi verilecektir.

*Konuyla ilgili sorular için:
arzu@sabanciuniv.edu*

Diller Okulu Öğretim İlkeleri - Öğrenci Versiyonu

Sevgili DO Öğrencileri,

Aşağıda yer alan öğretim ilkeleri 2019-2021 yılları arasında DO öğretmenleri ve öğrencileriyle olan araştırmalarımıza ve mesleki deneyimlerimize ve dayalıdır. Bu ilkelerin öğrenci bağımsızlığını artırma çabalarımızda bize yol göstererek öğretme ve öğrenmede kaliteyi sağlamamıza ve yaşamboyu öğrenme serüvenlerinde öğrencilerimizin gelişimini desteklememize yardımcı olduğuna inanıyoruz.

Öğrenci ve öğretmenler olarak, inandığımız öğretim ilkelerimiz:

- Öğretmenlerle öğrenciler arasındaki ilişkilerin ve öğrencilerin birbirleriyle olan ilişkilerinin karşılıklı güvene, saygıya ve sabra dayalı olduğu, etkili iletişimi mümkün kılan ve öğrencilerin dil öğrenmesini kolaylaştıran güvenli, işbirliği temelli ve eğlenceli bir öğrenme ortamı oluşturmak.
- Öğrenci merkezli bir öğretim yaklaşımı benimsemek ve bunu etkin bir şekilde uygulamak için...
 1. öğrencilerin dikkat süresinin farkında olarak onların motivasyonunu ve derse katılımını teşvik eden,
 2. farklılaştırılmış ve anlamlı öğrenme fırsatlarını, etkin öğrenmeyi, işbirliğini ve takım çalışmasını, ilkeler çerçevesinde esnekliği ve öğrenmede tercih yapma hakkını esas almak.
- Öğrencilere kendileri kişiselleştirilmiş destek sağlamak...
 1. öğrencilere kendileri için zorlu ve anlamlı öğrenme hedefleri koyma konusunda yardım etmek,
 2. zengin pratik imkanlarından yararlanmalarını teşvik etmek,
 3. kendi öğrenmeleriyle ilgili sorumluluk almalarını teşvik etmek,
 4. başarılı olmaları için onlara yol göstermek.
- Öğrencilere kendileri hakkında düşünme fırsatları vererek ve derse devam etme ve ev ödevlerini yapma konusunda sistematik bir yaklaşım sergileyerek, öğrencilerin kendi öğrenme süreçlerini etkili şekilde planlamalarına ve kendi öğrenme ve gelişim süreçleri ve başarıları hakkındaki farkındalıklarını artırmaya yardımcı olacak sistemler kurmak.
- Düzenli derslere ilave olarak, bireysel ve grup görüşmeleri düzenlemek ve öğrencilere ilave destek ve geri bildirim vermek için fırsatlar yaratmak, böylece...
 1. öğrencilere bireysel öğrenme süreçlerinde yardımcı olmak,
 2. onları konfor alanlarının dışına çıkarak daha fazla fırsat keşfetmeye teşvik etmek,
 3. hata yapmanın gelişim sürecindeki rolünün kabul edilmesini sağlamak,
 4. öğrencilerin öğrenme süreçlerinde birbirlerine destek olmasına imkan vermek.
- Zengin öğrenme kaynakları ve öğrenme malzemeleri kullanarak...
 1. öğrencilere kendi öğrenme süreçleri arasında bağlantılar kurmada yardımcı olmak,
 2. meraklarını diri tutacak zengin ve anlamlı içerikler sunmak,
 3. dünyayı ve farklı kültürleri daha iyi anlamalarını sağlayacak ve onları fakülte programlarına ve gerçek hayata hazırlamak.

- Yaşam boyu öğrenmeye inanan öğretmenlerin kişisel ve mesleki gelişimlerini sürdürürken...
 1. bir ekip içindeki ortak hedeflere saygı duymaları,
 2. öğrencilerini ve meslektaşlarını kendine özgü potansiyeli, ihtiyaçları ve ilgi alanları olan bireyler olarak kabul etmeleri,
 3. öğrencileriyle etkili ilişkiler kurmaları,
 4. farklı fikirlere açık olmaları,
 5. öğrencilerinden ve meslektaşlarından gelecek geri bildirimlere açık olmaları
- Öğrenmeye katılımı güçlendiren öğretmen nitelikleri ve tavırları sergilemek:
 1. kendini mesleğe adanmak,
 2. yaklaşılabilir ve iletişim kurulabilir olmak,
 3. kendine güvenen ama aynı zamanda alçak gönüllü bir birey olmak,
 4. mizahın ve eğlenmenin önemini kabul etmek,
 5. öğrencilerin fikirlerine, bilgi birikimlerine, becerilerine ve karar alma yeteneklerine değer vermek.

Bu belgenin hazırlanmasında değerli katkılarını bizlerden esirgemeyen öğrencilerimize teşekkür ediyoruz:

Ahmet Bera Efe, Ayşegül Özen, Barış Özkılıç, Begüm Topsever, Buse Merter, Can Onat Yaren, Eren Yücel, Göksu Gültekin, Mustafa Topçu, Seren Deletioğlu

© SÜ Diller Okulu, 2021

1. Davranış Kuralları

Pozitif, etkili bir öğrenme ortamı ve atmosferi etkili öğrenme için kilit önemdedir. Diller Okulu öğrencileri sorumluluk sahibi, saygılı ve nazik bireylerdir. Öğrenciler daima yapıcı davranışlar sergilerler, arkadaşlarıyla ve üniversite çalışanlarıyla uygun bir dil kullanarak iletişim kurarlar ve öğrenme konusunda pozitif bir tavır sergilerler.

DO öğrencileri yanlarında hazır bulundurdukları ders kitapları ve diğer eğitim öğrenim materyalleriyle birlikte derslerde, öğrenci-öğretmen görüşmeleri ve ek derslerde dakik bir biçimde bulunur ve aktif katılım sağlarlar. Dersi tüm dikkatleriyle dinleyerek sınıf içi ve dışı tüm öğrenme görevlerini ellerinden gelen en iyi şekilde yapmaya çalışırlar. DO öğrencileri fikirler sunarak, not alarak, üzerinde çalışılan konuyla ilgili sorular sorarak ve diğer kişileri aktif ve dikkatli bir biçimde dinleyerek derslere proaktif ve düzenli şekilde katılırlar. Öğrenciler dil öğrenmenin yaşam boyu süren bir yolculuk olduğunu ve dil becerilerini geliştirmek için her türlü gayreti göstermeleri gerektiğini bilirler. İşte bu nedenle, öğrenciler öğretmenleriyle ve arkadaşlarıyla sınıf içinde ve dışında ellerinden geldiğince İngilizce iletişim kurarlar.

DO öğrencileri, DO öğretmenlerinin veya okul yönetiminin paylaştığı kural ve prosedürlere aşinalık kazanıp bu kural ve prosedürlere uyarlar. Öğrenciler kendilerini önemli bilgiler konusunda güncel tutarlar ve üniversite e-postalarını ve eğitim yönetimi için kullanılan SUCourse Plus sistemini düzenli olarak kontrol ederek duyuruları dikkatlice takip ederler. Ayrıca öğrenciler başkası konuşurken konuşmamak, derste cep telefonuyla oynamamak vb. sosyal kurallara da uyarlar.

Öğrenciler, başkalarının güvenliğine ve esenliğine, kendi güvenlik ve esenliklerine dikkat ettikleri kadar dikkat ederler. Ders,

öğrenci-öğretmen görüşmeleri ve ek derslerde zamanının etkili ve verimli bir şekilde kullanılabilmesi için sınıf düzenini bozucu davranışlardan kaçınırlar. Öğrenciler hem değerlendirmeye tabi olan hem de olmayan çalışmaları kendi başlarına tamamlarlar ve akademik dürüstlük standartlarına bağlı kalırlar. Öğrenciler yasa ve yönetmeliklere uygun şekilde telif hakkı politikalarına uyarlar ve ders kitaplarının orijinallerini kullanırlar. Değerlendirmeye tabi görevler esnasında, sınav kurallarına uygun şekilde hareket ederler ve akademik dürüstlüğü ihlal edebilecek her türlü eylemden kaçınırlar. Öğrenme ortamlarını ve okul binalarını temiz ve düzenli tutarlar.

DO öğrencileri hem yüz yüze hem de sanal öğrenme ortamlarında aynı davranış standartlarını sergilemeyi taahhüt ederler. Çevrimiçi oturumlar YÖK yönetmelikleri gereği ve eğitim amacıyla yeniden kullanılmak üzere DO öğretmenleri tarafından SUCoursePlus sistemindeki ilgili alanlara veya Google sürücülerine kaydedilir. Öğretmenler tarafından özellikle izin verilmediği müddetçe öğrencilerin dersleri veya materyalleri kaydetmesi, bunların fotoğrafını çekmesi veya söz konusu içerikleri başkalarıyla paylaşması kesinlikle yasaktır.

Öğrenciler, DO Öğrenci Davranış Kurallarına uymamaları halinde, DO Direktörlüğü veya Üniversite Disiplin Komitesine sevk edilebilir. Öğrenci Davranış Kurallarının ihlali Halinde Uygulanacak DO Kuralları

1. Sorunlu bir davranış meydana geldiğinde, atılacak ilk adım öğrenciyle sınıf dışında kısa, gayriresmi bir görüşme yapmaktır. Öğretmen sorunu tarif eder ve öğrencisine bu konuya nasıl baktığını sorar. Daha sonra öğretmen söz konusu davranışın neden kabul edilemez olduğunu açıklar ve öğrenciden bu davranışta bulunmaya devam etmemesini ister.

2. Sorun devam ederse, öğretmen öğrenciyi toplantıya davet eder. Bu toplantıda öğretmen söz konusu davranışın neden kabul edilemez olduğunu ve bu davranışın eğitim, diğer öğrenciler ve öğretmen üzerindeki etkisini açıklar. Öğretmen öğrencisini de dinler ve öğretmen ve öğrenci, olumsuz davranışın yerine olumlu bir davranış konulabilmesi için birlikte bir eylem planı tasarlarlar.

3. Sorunun ciddi nitelikte olması ve süreklilik arz etmesi durumunda, öğretmen bir resmi rapor formu doldurur ve bu formu Program Koordinatörüne sunar. Program Koordinatörü öğrenciyi toplantıya davet eder ve ona ilgili davranışın devam etmesinin ortaya çıkaracağı potansiyel sonuçları açıklar.

4. Program Koordinatörü gerekli görmesi halinde ilave bilgi toplamaya karar verebilir.

5. Sorunlu davranış düzelmezse, öğretmen bir olay raporu formu doldurur ve bu formu Program Koordinatörüne sunar. Bunun üzerine Program Koordinatörü disiplin süreci başlatabilir. Sorunlu davranışa bağlı olarak disiplin süreci daha erken bir aşamada da başlatılabilir.

Öğrenci disiplin prosedür, kural ve yönetmeliklerine aşağıdaki bağlantılardan ulaşılabilir:

<https://mysu.sabanciuniv.edu/surecharitasi/tr/prosedur/psr-c210-0101>

<https://mysu.sabanciuniv.edu/surecharitasi/tr/yonerge/isr-c210-01>

Konuyla ilgili Sabancı Üniversitesi politikalarına da aşağıdaki bağlantılardan erişilebilir. Bu belgede veya bağlantıların herhangi birinde yer alan belgelerde belirtilen ilkelerin her türden ihlali disiplin yaptırımıyla sonuçlanabilecektir.

<https://www.sabanciuniv.edu/tr/akademik-ilkelerimiz>

<https://www.sabanciuniv.edu/tr/akademik-ozgurluk>

<https://www.sabanciuniv.edu/tr/akademik-durustluk>

<https://www.sabanciuniv.edu/tr/bilimsel-arastirmada-durustluk>

<https://www.sabanciuniv.edu/tr/ayrimcilik-karsitligi>

<https://www.sabanciuniv.edu/tr/cinsel-tacize-karsi-onlem-ve-ilkeler-belgesi>

<https://www.sabanciuniv.edu/tr/aile-ici-siddeti-onleme-ve-destek-ilkeleri>

2. Derslere devam

Diller Okulu'ndaki öğrenim sürecinizin en önemli bölümünü derslere ve birebir/ grup destek çalışmalarına (tutorial) düzenli olarak devam etmek oluşturmaktadır. Tüm derslere ve destek derslerine düzenli olarak katılmanız ve hafta içi günlerinde tam saatinde, geç kalmadan derse başlamak üzere sınıfta hazır bulunmanız beklenmektedir. Derslere, dönem ilk ve son günleri de dahil olmak üzere düzenli olarak katılmanız beklenmektedir.

Herhangi bir sağlık sorunundan ya da acil durumdan ötürü derslerinize devam edememe durumunda, mümkün olduğu takdirde önceden, mümkün olamıyorsa devamsızlığınızın ertesi günü ilgili öğretim görevlilerini bilgilendirmeniz gerekmektedir. Sabancı Üniversitesi (SÜ) Sağlık Merkezi dışında bir kurumdan alınan öğrenci sağlık raporları sağlık raporunun bitiminden sonraki 3. işgünü sonuna dek SÜ Sağlık merkezine onaylatılmalıdır. Pandemi sürecinde uzaktan eğitim yapıldığı dönemlerde dışarıdan alınan raporların emaille sağlık merkezine gönderilmesi gerekmektedir. Onaylanmış raporla ilgili öğrencilerin başka bir şey yapması gerekmez çünkü SÜ Sağlık Merkezi sağlık raporunun onaylandığına dair bilgileri ilgili sınıf hocalarına elektronik posta yoluyla bildirir. Ancak, SÜ Sağlık Merkezi'nden onaylı sağlık raporunun geçerli olduğu günlerde girilemeyen bir TGY sınavı varsa, fotokopi merkezinden ya da Rota Sucourse+'dan temin edilecek telafi sınavı dilekçesi sağlık raporunun bitiminden sonraki 3. işgünü sonuna dek dilekçenin SUForm'a yüklenmelidir. (Örnek: Sağlık raporu Salı günü bitmişse, Cuma 17:00 dilekçeyi Su Form üzerinden iletmek için son tarihtir.)

*Bakınız: [“Sağlık Raporları ve Sınavlar” bölümü](#)

3. Derslerde katılım

Sınıf içerisinde ve birebir/grup destek çalışmalarında (tutorial) verilen ödevleri en iyi biçimde yapmanız ve ortak çalışmalarınızda, sizlerin ve diğer öğrencilerin eğitimine en üst düzeyde katkıda bulunacak tavır ve olumlu yaklaşımlar içerisinde olmanız gerekmektedir.

Tüm ders malzemelerinizi, sözlüklerinizi, kalem, kağıt ve benzeri her türlü ders gereçlerinizi her gün, dizüstü bilgisayarınızı ise, öğretmenlerinizin önceden sizlere bildireceği günlerde getirmeniz gerekmektedir.

4. İngilizce Kullanımı

TGY Yoğun İngilizce Programı'nda iletişim dili İngilizce'dir. Tüm dersler İngilizce olarak yürütülür. Dersleriniz İngilizce'yi dil olarak hem konuşup hem de duyabilme olanağını bulabileceğiniz ender ortamlardan biridir. Bu nedenle derslerde sürekli olarak; ders dışında ise öğretim görevlileri ile karşılaşmalarınızda her fırsatta İngilizce'yi kullanmaya özen göstermeniz sizin yararınıza olacaktır.

5. Ödev

Öğretmenleriniz sınıf dışında yapılmak üzere sizlere ödev verecektir. Sizden beklenen söz konusu ödevleri zamanında tamamlamanızdır. Derslere tam katılımınız açısından da ödevlerinizi zamanında tamamlamanız ayrıca önem taşımaktadır.

6. Akademik Dürüstlük Uyarısı

Akademik Dürüstlük ile ilgili ayrıntı ve açıklamalar için “Öğrenci yönetmeliği ve disiplin yönergesi” ne başvurunuz.

http://mysu.sabanciuniv.edu/surecharitasi/sites/mysu.sabanciuniv.edu/surecharitasi/files/akademik_durustluk_turkce.pdf

Lütfen ödevinizin akademik dürüstlük ilkelerine uygun olduğundan emin olun. Eğer başkalarının ürettiği fikirleri ve bilgileri kendi yazınızda kaynak göstermeden kullanıyorsanız, ödevinizi başkasına yaptırıyor ya da başkasının ödevini yapıyorsanız, bu ilkelere uygun davranmıyorsunuz demektir. Bu tür davranışlar ciddi bir akademik suç sayılır. Bu ilkeleri çiğnediğinden kuşku duyulan ödevler İngilizce dersi öğretim görevlilerinden oluşan komiteler tarafından incelenir ve not kaybindan disiplin kuruluna sevk edilmeye kadar uzanan bir dizi ceza verilebilir.

7. Ödev teslim tarihleri

Öğretim yılı boyunca değerlendirilmek üzere birçok ödev teslim etmeniz gerekmektedir. Söz konusu ödevleri hazırlamanız için size daima yeterli zaman verilecektir; bu nedenle ödevin tamamı size tanınan resmi sürenin bitiminden önce teslim edilmelidir. Geç teslim edilen ödevler tam not alamaz. Bilgisayarın bozulması, yazıcı sorunları ya da diğer teknik güçlükler geç teslim etmenizi geçerli kılabilecek nedenler değildir. Ödevinizi ilan edilen teslim tarihinden bir gün önce tamamlayıp çıktısını almanız sizin yararınızaadır.

Herhangi bir sağlık sorunundan ya da acil durumdan ötürü yazım ödevinizin herhangi bir aşamasını teslim edememeniz durumunda, mümkün olduğu takdirde önceden, mümkün olamıyorsa ise devamsızlığınızın ertesi günü

ilgili öğretim görevlilerini bilgilendirmeniz gerekmektedir. Eğer belirtilen durum bir sağlık sorunu ise sağlık raporunuzun aslını (Üniversitenin Sağlık Merkezi tarafından onaylanmış olmalıdır; lütfen aşağıda bulunan 7. maddeye bkz) en geç sağlık raporunuzun bitiminden sonraki üçüncü gün sonuna kadar, DO idari ofise, sağlık raporunuzun kopyasını ise ilgili Türkçe İletişim Becerileri dersinin öğretim görevlisine teslim etmeniz gerekmektedir. Eğer sağlık raporunuzu Sabancı Üniversitesi Sağlık Merkezi'nden alırsanız sağlık raporunuz e-posta ile ilgili öğretim görevlisine gönderilecektir.

8. Cep telefonları

Diller Okulu binası içerisinde cep telefonlarınızı kullanmak serbesttir ancak sınıf arkadaşlarınıza ve öğretim görevlilerine saygı göstererek sınıflarda, derslerde, grup/birebir destek çalışmalarında ve sınavlarda cep telefonlarınızı **KAPALI** tutunuz.

9. Sigara içmek

Diller Okulu binasında sigara içmek kesinlikle yasaktır. Sigara içmek istiyorsanız lütfen tümüyle binanın dışında bulunan “sigara içilmeyen alan”ın dışına çıkınız.

10. Sağlık Raporu ve Sınavlar

Sağlık Raporu ve Sınavlar Sağlık sorunları nedeniyle TGY’de yapılacak sınavlara veya portfolyo için sınıfta yazı yazılacak günlerde derslere katılamayacak / katılamayan öğrencilerin aşağıdaki adımları atmaları **ÇOK ÖNEMLİDİR**.

a) Öğrencilerimizin ilgili öğretim görevlisini sınavdan en geç 1 gün öncesinde telefon ya da e-mail aracılığı ile ya da önceden bilinemeyecek

acil durumlarla ilgili olarak, ancak sınav gününde haber verebilecek ise, Diller Okulu İdari Ofis' i telefon ile bilgilendirmeleri önerilmektedir.

b) Kampüste kalan öğrencilerimiz, Sabancı Üniversitesi Sağlık Merkezi'nde tedavi olup, ilgili sağlık raporlarını yine buradan alabilirler. İlgili dersin hocasına Sabancı Üniversitesi Sağlık Merkezi tarafından raporunuzla ilgili e-posta iletilir.

c) Kampüs dışından gelen öğrencilerimiz, Sabancı Üniversitesi Sağlık Merkezi dışındaki bir sağlık kurumunda tedavi olup ilgili sağlık raporlarını dışarıdan almış iseler, raporları ile ilgili olarak Sabancı Üniversitesi Sağlık Merkezi doktorlarından ONAY almalıdırlar. Sabancı Üniversitesi Sağlık Merkezi'nin Öğrenci Hastalık Raporu Yönergesi'nde yer alan hangi kuruluşlardan alınan raporların kabul edileceğine dair önemli bilgileri aşağıdaki bağlantıya tıklayarak lütfen okuyunuz.

<https://mysu.sabanciuniv.edu/surecharitasi/tr/yonerge/ogrenci-hastalikraporu-yonergesi-ipop-c330-01>

d) Sabancı Üniversitesi Sağlık Merkezi'nden alınan ya da onaylanmış olan sağlık raporları, öğrencilerimizin **DİLEKÇE**leri ile birlikte, **sağlık raporunun bitiminden sonraki üçüncü iş gününün bitimine dek** SUForm üzerinden iletilmelidir. Sağlık durumundan ya da önceden bilinemeyecek acil durumlardan ötürü girilemeyen sınav(lar) için telafi sınav(lar)ının verilip verilemeyeceği kararı **Diller Okulu Kurulu'nda görüşülecek ve karar öğrencilerimize İdari Ofis tarafından bildirilecektir.**

11. Öğrenci Yas İzni Politikası

Diller Okulu bir aile üyesini kaybetmenin öğrencilerin akademik çalışmalarının üzerinde yaratabileceği etkilerin farkındadır ve bu

bağlamda öğrencilere destek olur. Diller Okulu, aile fertlerinden birini kaybetmiş olan öğrencilere aşağıda ana hatlarıyla belirtilmiş olan hakları sağlar.

Öğrencilerin kaç gün mazeret izin kullanıp derslerden muaf olacakları vefat etmiş olan aile üyesi ile yakınlık derecesine göre belirlenir. Birinci dereceden akrabasının vefatı nedeniyle mazeret izninden yararlanabilmek için öğrencilerin bir dilekçe yazması ve dilekçeyle birlikte gerekli belgeleri sunması gerekmektedir. Söz konusu gerekli belgeler vefat ilanı, vefat belgesi veya defin belgesi gibi belgeleri içerir. Belgelerin yas izni bittikten sonra sunulmasında sakınca yoktur. Söz konusu belgeler, DO yönetimine hitaben yazılmış bir dilekçe ile birlikte SUForm üzerinden teslim edilir. Vefata ve vefat eden kişinin öğrenciyle yakınlık derecesine dair dilekçenin ve gerekli belgelerin sisteme yüklenmesinin ardından, DO İdari İşler Görevlisi atılması gereken adımları öğrencinin öğretmenlerine iletir. İdari İşler Görevlisi gerekli görülürse ek belgeler isteyebilir.

Öğrenci izinden döndükten hemen sonra vefatla ilgili olarak öğretmen(ler)ine bilgi vermekle ve gerekli bilgileri sistem aracılığıyla teslim etmekle ve kaçırmış olduğu sınıf içi çalışmalar ve tamamlaması gereken çalışma ya da telafi gerektiren sınavlarla ilgili olarak öğretmenleriyle iletişime geçmekle yükümlüdür.

Diller Okulu öğretmenleri, öğrencileri katılmadığı derslerden dolayı mazeretli sayar ve öğrencinin kaçırdığı sınıf içi derslerde işlenen konuları çalışabilmesi için gerekli materyalleri ve yönlendirmeyi sağlar. Öğretmenler ayrıca kaçırmış olan sınav veya çalışmaların telafisine yönelik gerekli düzenlemeleri yapar.

Ebeveyni, eşi veya kardeşi vefat eden öğrenciler yedi güne kadar yas izni kullanma hakkına sahiptir.

Büyükbabası, büyükannesi, halası, teyzesi, amcası, dayısı, yeğeni veya kuzeni vefat eden öğrenciler bir günlük yas izni kullanma hakkına sahiptir. Cenaze töreninin başka bir şehirde yapılacağı hallerde, öğrencilere vefat iznine ilaveten bir günlük yol izni hakkı tanınır.

Öğrenciler, yakınlık derecesi bu belgede açıkça belirtilmemiş olan bir akrabalarının vefatı halinde, yas izni talepleri için, DO yönetimi tarafından değerlendirilmek üzere SUForm üzerinden bir dilekçe vermelidir.

İnsanın ailesinden birisini kaybetmesinin çok zor bir durum olduğunun farkındayız ve dolayısıyla öğrencilerimize bu zor zamanlarında destek olmak için buradayız. Kaybın yarattığı üzüntüyle başa çıkabilmeleri için, öğrencilerimizin BAGEM/BADA ile irtibata geçmeleri de tavsiye edilmektedir.

12. Sınav Sonuçlarına İtiraz

Öğrenciler, ELAE sonuçlarının ilanından itibaren en geç 3 iş günü içinde, ara sınav, dönem sonu sınavı ve değerlendirmeye tabi tutulan tüm çalışmalar için SINAVIN AÇIKLANMASINDAN SONRAKİ EN GEÇ 5 İŞ GÜNÜ İÇİNDE yazılı olarak Diller Okulu Direktörlüğü'ne başvurarak, sınav kağıdının tekrar incelenmesini isteyebilirler. Tekrar inceleme için dilekçe veren öğrenci sınavın baştan değerlendirmesi sonucu hata bulunması halinde, notunun yükselebileceği gibi düşebileceği de kabul etmiş olur.

13. Diller Okulu Öğrenci Şikayet Politikası ve Prosedürleri

Politika

Okul felsefemiz gücünü ve enerjisini işbirliği ve ekip çalışmasından, açıklıktan ve yeni fikirlerin paylaşılmasından, hem bireye hem de ekibi özel önem vermekten, çeşitliliğe ve esnekliğe saygıdan ve işbirliğine dayalı karar almayı içeren düz bir hiyerarşik yapıdan alan mutlu, pozitif ve öğrenme odaklı bir kültüre dayalıdır. Diller Okulu (DO), tüm üyelerin sorunları birbirleriyle ve direktörleriyle rahatça paylaşabileceklerini hissettikleri ve saygı, güven, destek ve takdire dayalı bir ortamda sağlıklı ilişkilerin kurulup geliştirilmesini desteklemekte kararlıdır.

Diller Okulu'nda, çalışanlarımızın ve öğrencilerimizin görüşlerini açık ve özgür bir şekilde, karşılıklı saygı, tolerans ve nezaket kültürü çerçevesinde ifade etme hakkına sahip olduklarına inanırız. Farklı görüşler, hiçbir türden ayrımcılığa* yol açmadığı müddetçe takdirle karşılanır. DO öğretim görevlileri DO ilkelerine, prosedürlerine, kurallarına ve yönetmeliklerine uygun biçimde hareket ederler ve tüm öğrencilere yüksek kalitede eğitim sağlarlar. DO öğretim görevlileri tüm öğrencilere eşit fırsatlar sunulmasını ve adil davranılmasını sağlama yönünde güçlü bir kararlılık gösterirler.

Diğer kişilerin DO politikalarına, kurallarına ve yönetmeliklerine uygun davranıp davranmadıklarına dair endişe duyan öğrenciler görüşlerini gayriresmi rehberlik ve danışmanlık veya resmi şikayet süreçleri vasıtasıyla ifade edebilirler.

Prosedürler

Gayriresmi çözüm prosedürleri: Diller Okulu olarak, pek çok şikayetin içten ve açık iletişim, karşılıklı saygı ve iyi niyet yoluyla çözülebileceğine inanmaktayız. Bu nedenle,

öğrencilerin DO'nun politikaları, prosedürleri, kaynakları ve okuldaki öğrenme ortamı hakkında bir şikayetin olması durumunda, söz konusu hususu öğretmenleriyle görüşmeleri tavsiye edilmektedir. Öğrenciler arzu ederlerse şikayetlerini Program Koordinatörü ile de paylaşabilirler. Bir öğrencinin bir kişiyle ilgili şikayeti varsa, atması gereken ilk adım, memnuniyetsizliğini şikayete konu olan kişiyle paylaşması ve sorunu gayriresmi şekilde çözüme girişiminde bulunmasıdır.

Bir öğrenci bir çalışana gayriresmi bir şikayet ilettiğinde, söz konusu çalışan soruna açık, adil ve profesyonel bir şekilde, gayriresmi süreç yoluyla çözüm bulmak ve bu amaçla hızlıca adım atmak için tüm gayreti gösterecektir. Sorunun bu tür bir gayriresmi süreç yoluyla çözülememesi veya ilgili çalışan(lar)la gayriresmi bir görüşme yapmanın mümkün veya elverişli olmaması halinde, öğrenci Program Koordinatörü'yle görüşme talep eder.

DO Program Koordinatörü, öğrencilerin birbirleriyle/kendi aralarında yaşadıkları anlaşmazlıkların ve öğrenciler ve çalışanlar arasında yaşanan anlaşmazlıkların çözülmesine yardımcı olunması konusunda arabulucu olarak hareket edebilir.

Yukarıda değinilen süreç taciz veya ayrımcılık iddiasının olduğu durumlar için geçerli değildir. Şikayetleri konusunda ne şekilde ilerleyebileceklerine dair tereddütleri olan öğrenciler, kendilerini yönlendirmesi için Program Koordinatörü'ne başvurabilirler.

Resmi çözüm prosedürleri: Meselenin gayriresmi görüşme yoluyla çözülemeyecek nitelikte olmasından dolayı resmi bir sürecin uygulanmasının gerekli olduğu durumlar olabilir. Bu tür durumlarda, öğrenci Program Koordinatörü'yle konuşmak için

randevu alır. Görüşmeden sonra, öğrenci şikayetiyle ilgili süreci devam ettirmek istiyorsa, DO Direktörlüğü'ne hitaben bir şikayet mektubu yazar ve iletir. Mesele bir DO çalışanını ilgilendiriyorsa, DO Direktörü veya Program Koordinatörü söz konusu DO çalışanını bilgilendirir ve çalışandan söz konusu meseleyle ilgili daha önceden atılmış adımlar da dahil olmak üzere her türlü gerekli bilgiyi içeren yazılı bir rapor talep eder. DO Direktörlüğü'nden ilgili bir çalışan yararlı olabilecek diğer verileri toplar ve ilgili bireylerden ilave bilgi talebinde bulunabilir. Direktör veya Program Koordinatörü söz konusu öğrenciyi ve çalışan(lar)ı resmi bir toplantıya davet etme yoluna gidebilir. Program Koordinatörü veya başka bir çalışan da toplantı tutanaklarını hazırlamak için bu toplantıya katılır. Daha sonra Direktör veya Program Koordinatörü öğrenciye 15 iş günü içerisinde cevap vererek öğrenciyi şikayetin sonucu hakkında bilgilendirir.

Öğrenciler dilekçelerinde aşağıdaki bilgilere yer vermelidir:

- irtibat bilgileri
- şikayetin ayrıntılı açıklaması
- meseleyi gayriresmi şekilde çözmek için o zamana kadar atılmış olan adımlar ve bu adımların sonuçları.

Diğer önemli bilgiler:

- Şikayet prosedürlerine dahil olan tüm öğrenciler ve çalışanlar, tüm süreç boyunca gizlilik ilkesine uymak zorundadır. Endişenin veya sorunun niteliğine bağlı olarak, DO Direktörü sorunu adil bir biçimde ve vakitlice ele almak için ilgili olaylara veya duruma dair bilgileri toplamaya karar verebilir.
- DO Direktörlüğü tüm resmi öğrenci şikayetlerinin ve bunlara dair çözümlerin kaydını tutar ve bu kayıtların gizliliğini temin eder.

- Direktörlük tarafından alınan kararlar nihai karar kabul edilir ve kararlar için DO bünyesinde başka bir itiraz/temyiz mekanizması bulunmamaktadır. Bununla birlikte, öğrenci Direktörlüğün kararına itiraz etmek isterse veya sorununu DO Direktörlüğü ile çözemezse, şikayetinin Üniversite Başkanlık Divanı'na iletilmesi için rektorluk@sabanciuniv.edu adresinden Rektörlük İdari Süreç Uzmanı Kadriye Huysal Özgöçmen'e yazılı talepte bulunabilir.
- Nota itiraz gibi diğer şikayetler prosedürleri için, lütfen ilgili öğrenci el kitaplarında ve yönergelerde yer alan prosedürleri ve yol gösterici kuralları takip ediniz.
- Öğrenciler şikayet konusunda nasıl hareket edeceklerinden emin değilse, kendilerini yönlendirmesi için Program Koordinatörü ile irtibata geçebilirler.
- Öğrencilere ayrıca üniversitenin ayrımcılık karşıtlığı, cinsel tacize karşı önlem ve ilkeler ve akademik dürüstlük konularındaki beyan ve ilkeleri hatırlatılmaktadır:

<https://www.sabanciuniv.edu/tr/akademik-durustluk>

<https://www.sabanciuniv.edu/tr/ayrimcilik-karsitligi>

<https://www.sabanciuniv.edu/tr/cinsel-tacize-karsi-onlem-ve-ilkeler-belgesi>

<https://sl.sabanciuniv.edu/sl-blogs/sl-anti-discrimination-policy-do-ayrimcilikla-mucadele-ilkesi>

- Şikayetle ilgili olarak herhangi bir disiplin adımının söz konusu olabileceği hallerde, öğrencilerin aşağıdaki kaynaklara başvurması tavsiye edilmektedir:

<https://mysu.sabanciuniv.edu/surecharitasi/tr/prosedur/psr-c210-0101>

<https://mysu.sabanciuniv.edu/surecharitasi/tr/yonerge/isr-c210-01>

Etkili İletişim İçin Bazı Kılavuz İlkeler

DO sağlıklı ilişkiler kurulması ve sürdürülmesi için diğer insanlarla açık ve etkili şekilde iletişim kurmamız gerektiğine inanmaktadır. Çoğu anlaşmazlığın etkili iletişim yoluyla önlenebileceği veya çözülebileceği unutulmamalıdır. Etkili iletişim denildiğinde aşağıdakiler akla gelmelidir:

- pozitif bir atmosfer
- güven
- esneklik
- empati
- gelişim fırsatları
- adalet
- başkalarının görüşlerini dikkate almada isteklilik

Memnuniyetsizlik Yaratan Durumları Konuşmak

Şikayetinizi dile getirme ihtiyacı duyduğunuzda, aşağıdaki kılavuz ilkelerle bakabilirsiniz.

- Memnuniyetsizlik yaratan bir durumu, söz konusu durumun kaynağı olduğunu düşündüğünüz kişiyle konuşmaya hazırlanırken, açık fikirli olunuz; söz konusu kişi veya o kişinin davranışının ardındaki nedenler konusunda yeterince düşünmeden hemen bir yargıda bulunmayınız (yalnızca kendi varsayımınıza dayalı olarak yıkıcı hüküm vermeyiniz). Kişilere açıklama yapma fırsatı tanıyınız.
- Konu hakkında konuşmak için izin isteyiniz.
- Konuyu ilk kez gündeme getirdiğinizde karşınızdaki kişi sizinle o konuyu

- konuşmaya hazır değilse başka bir zamanda görüşmek üzere sözleşiniz.
- Görüşmelerinizi baş başa yapınız.
 - Beklediğiniz şey ile gözlemediğiniz ya da gerçekleşen şey arasındaki farkları tarif ederek başlayınız.
 - Olayları bildiğiniz şekliyle anlatınız.
 - Konuyla ilgili yorumunuzu paylaşınız.
 - Karşınızdaki kişiye konuyla ilgili bakış açısını sorunuz.
 - Karşınızdaki kişinin söyleyeceklerini aktif bir şekilde dinleyiniz.
 - Bir hata yapmış olduğunuz bariz şekilde görülüyorsa, hatanızı kabul etmeniz ve özür dilemeniz durumu düzeltmeye yardımcı olabilir.
 - Memnuniyetsizlik yaratan durum hakkında kendinizi hala haklı hissediyorsanız, söylediklerinizi düşünmesi ve durumu düzeltmesi için karşınızdaki kişiye zaman tanıyınız.

Kaynakça

Patterson, K., Grenny, J., McMillan, R., & Switzler, A. (2012). *Crucial conversations: Tools for talking when stakes are high* (2nd ed.). [Kindle version] Amazon.com'dan alınmıştır.

Geribildirim Almak

Etkili iletişim için, geri bildirim almaya açık olmamız da önemlidir. Bir kişi, canını sıkın bir şey hakkında konuşmak istiyorsa:

- onu olabildiğince açık biçimde dinleyiniz;
- savunmacı bir tavır göstermemeye çalışınız;
- sözünü bitirene kadar cevap vermemeye, yalnızca dinlemeye çalışınız;
- karşınızdaki kişinin söylediklerini başka bir şekilde ifade ederek ve teyit ettirerek konuyu doğru anladığınızdan emin olunuz;
- karşınızdaki kişi olaylardan ziyade görüşlere odaklanıyorsa, örnek vermesini isteyiniz;
- karşınızdaki kişinin söylediklerini düşünmek için zamana ihtiyacınız varsa, zaman isteyiniz;
- duygularınızın önemli ölçüde devreye girdiğini hissediyorsanız, mesajın doğruluğu hakkında düşünmek için kendinize zaman tanıyınız;
- daha fazla zaman istediyseniz, konuya dair kendi bakış açınızı anlatabilmek için başka bir toplantı planlayınız;
- konuyu etraflıca değerlendirdikten sonra, özür dilemenizin doğru bir davranış olacağını hissediyorsanız, samimi bir özür dileyiniz;
- karşınızdaki kişinin kendisini canı sıkılmış hissetmekte haklı olduğunu düşünmüyorsanız, ona konuyla ilgili kendi yorumunuzu açıklayınız;
- söylediklerinizi düşünmesi için karşınızdaki kişiye zaman tanıyınız.

Kaynakça

Patterson, K., Grenny, J., McMillan, R., & Switzler, A. (2012). *Crucial conversations: Tools for talking when stakes are high* (2nd ed.). [Kindle version] Amazon.com'dan alınmıştır

Sık Sorulan Sorular

1. Akademik Konular

DO'daki İngilizce derslerim için hangi ders kitaplarını/materyalleri kullanacağım?

Tüm düzeylerdeki İngilizce derslerinde başlıca kullanılacak olduğunuz 'Above and Beyond' adlı ders kitabı, DO tarafından tasarlanmış ve yayınlamıştır. 'Beyond the Boundaries' ve 'Above and Beyond' adlı ders kitapları içerik odaklıdır ve dil becerilerini geliştirmeye yönelik olarak hazırlanmıştır. Özellikle yazma, okuma, konuşma ve dinleme becerilerini geliştirmeye ve kişisel çalışma becerisini kazandırmaya yöneliktir. 'Beyond the Boundaries' ve 'Above and Beyond' adlı ders kitabına ek olarak, düzey ve gereksinimlerinize göre tasarlanmış ekstra malzemeler kullanacaksınız. Bu malzemeler, öğretmenleriniz tarafından akademik gereksinimleriniz dikkate alınarak hazırlanır ya da seçilir.

DO derslerim dışındaki zamanlarda İngilizce'mi nasıl kullanabilirim?

Üniversitemizin iç web sayfasında yer alan duyuruları düzenli olarak kontrol ederek, konuk konuşmacılar, İngilizce film yayınları ya da kampüste İngilizce olarak sunulan çeşitli programları takip ediniz. Zamanla ne kadar yaygın olarak sunulduklarını farkedeceksiniz.

Ayrıca Bilgi Merkezi (BM) İngilizcenizi kullanabileceğiniz kaynaklar sunan harika bir yerdir. BM'de İngilizce öğrenenler için hazırlanmış ödünç alabileceğiniz bir çok İngilizce kitap ve elektronik kaynak bulunmaktadır. BM'de ayrıca cevap anahtarı bulunan ve kendi kendinizi sınamak için kullanabileceğiniz okuma-anlama ve dinleme-anlama kitapları bulunmaktadır.

Ayrıca Sabancı Üniversitesi öğrencisi olarak DO'da aldığınız derslere destek sağlayacak **SUCourse** adlı internet sitesine de erişiminiz olacaktır. (**SUCourse** ile ilgili detaylı bilgi için 2.

Bölüme bakınız.)

İnternet, size sonsuz dil öğrenme ve pratik yapma fırsatı sunan başka bir zengin kaynaktır. DO'nun web sitesi (<http://sl.sabanciuniv.edu>) özellikle TGY öğrencileri için hazırlanmıştır ve birçok web sayfası bağlantıları, dinleme metinleri (podcast) ve çalışma teknikleri içerir. Aynı zamanda daha bir çok dilbilgisi alıştırmaları, gazete makaleleri ve dinleme metinleri içeren sayısız web sayfalarının adresleri vardır. Bu konuda öğretmenleriniz sizlere yardımcı olacaktır.

DO dışında nereden akademik destek alabilirim?

Değerlendirmeye tabii olan süreç içinde yazma çalışmalarınıza ve gösterdiğiniz gelişmeye odaklanan grup/birebir destek çalışmalarının (tutorial) yanısıra, her rotada öğretmenlerimiz öğrencilerimize birebir ek destek çalışması sunarlar. Örneğin ekstra dilbilgisi desteği alabilirsiniz, öğrenme tekniklerinizi konuşabilirsiniz veya çalıştığınız bir konu hakkında kafanızdaki soruları sorabilirsiniz. Bu destek çalışmalarının birçoğu normal ders süresinin dışında gerçekleşir ve birebir destek alabilmeniz için çok büyük bir fırsattır. DO Direktörü, Koordinatörü ve Öğretim Görevlileri açık kapı prensibiyle çalışmaktadırlar. Ancak yine de randevu almanızı öneririz.

Bireysel ve Akademik Gelişim Merkezi (BAGEM) şemsiyesi altında çalışan Akademik İletişim birimi öğrencilere akademik destek vermektedir. Öğrencilerin analitik düşünebilen bireyler olmalarına ve akademik İngilizce becerilerini geliştirmelerine yardımcı olmayı amaçlar. Akademik İletişim birimi öğrencilerin İngilizce okuma, yazı yazma, dinleme ve konuşma becerilerinin gelişimine katkı sağlar. TGY öğrencileri bu birimden tek kişilik veya küçük çalışma grupları şeklinde destek alabilirler. Akademik İletişim TGY öğrencilerine ders saatleri içinde de atölye çalışmaları sunar.

Buradaki destek programları ile ilgili detaylı bilgi için aşağıdaki bağlantıya tıklayabilirsiniz.

<https://ciad.sabanciuniv.edu/>

İkinci bir yabancı dil öğrenmek istiyorum. İkinci dil dersi alabilir miyim?

İkinci dil derslerini, Temel Geliştirme Yılında değil, 1. yılınızdan itibaren alabilirsiniz. Bunun nedeni Temel Geliştirme Yılında akademik yükünüze ciddi zaman ayırmak durumunda olmanızdır. TGY'de başarılı olursanız, ilgili seviye belirleme sınavı sonrasında sizin için uygun bulunan düzeydeki Almanca, Fransızca, İspanyolca derslerini Bahar döneminden itibaren alabilirsiniz.

2. Teknoloji ile İlgili Konular

Bilgisayar konusunda çok iyi değilim.



Bilgi Teknolojisi (BT) bölümü benim gibi öğrencilere herhangi bir hizmet veriyor mu?

BT bölümü öğrencilere çeşitli destekler sunmaktadır. BT

web sitesinin bağlantısı Üniversitemizin MySU portal'inde yer almaktadır (**mysu.sabanciuniv.edu/tr/it**). Bu bağlantıda sıkça sorulan soruların cevaplarının yanı sıra "Yeni Başlayanlara" altında "Öğrenciler" bağlantısı yer almaktadır.

SU Course nedir ve bana faydası nedir?

SUCourse, Sabancı Üniversitesi'nde ders takibi için kullanılan Öğrenim Yönetim Sistemi (LMS)' dir. Temelde öğretmenlerin ve öğrencilerin bir araya geldiği ders materyallerinin paylaşıldığı, ödevler, sınavlar, interaktif aktivitelerin yapılabildiği bir platformdur. SUCourse' a <https://sucourse.sabanciuniv.edu/plus> adresinden, SU-Net

kullanıcı adı ve şifrenizle girebilirsiniz.

SUCourse'a girdiğinizde il karşınıza gelen sayfada derslerinizi görebilirsiniz. Bunlar DO'da okuduğunuz seviyeye (Rota 1, 2, 3, 4) ait olan ders ve sınıfınıza ait derstir. Ayrıca Toplumsal Duyarlılık Projesi (TDP) için de bir ders göreceksiniz. Bu platform ders bilgilerinizi; okuma, yazma, dinleme ve İngilizce becerilerinizi geliştirmeniz için bireysel çalışma aktivitelerini, ders kitabını destekleyen ders malzemelerini ve İngilizcenizi ve çalışma becerilerinizi ilerletebilmeniz için önerilen diğer siteleri içermektedir. Buna ek olarak, aynı yerde "Beyond the Boundaries" ders kitabı içinde yer alan dinleme-anlama parçalarının kayıtlarına erişebilir ve derslerden sonra tekrar dinleyebilirsiniz. Bazı dersleriniz için **SUCourse** web tabanlı forum ya da tartışmalara katılmak ve çeşitli duyurular yapılmak üzere de kullanılabilir. **SUCourse** haftada 7 gün ve 24 saat boyunca herhangi bir zamanda erişilebilir olduğundan, bu platform sayesinde kendi başınıza ya da birlikte çalıştığınız arkadaşınızla bolca tekrar yapma, yaptığınız işi yeniden gözden geçirme ve öğrenme imkanına sahip olacaksınız.

SUCourse'a dönem başında otomatik olarak kayıtlı olursunuz ve sınıf öğretmeniniz dersiniz için gerekli olan **SUCourse** bağlantısını sizlere tanıtır.

Kampüste çıktı almak için ne yapmalıyım?

Cemil Copy Center bu konuda sizlere yardımcı olacaktır. 9460 numaralı iç hat numarasından kendileriyle bağlantıya geçebilirsiniz. Çıktısını almak istediğiniz belgeyi **printrequest@sabanciuniv.edu** adresine e-postalayabilirsiniz. Bir diğer yol da çıktısını almak istediğiniz belgeyi **suprint@sabanciuniv.edu** adresine yollamak. Bundan sonra tek yapmanız gereken şey kampüsteki herhangi bir fotokopi/print makinesinin başına gidip çıktınızı almak olacaktır.

Derslerde bilgisayar kullanmayı öğrenecek miyiz?

Her akademik yıl başında TGY'den hocalarımız SuCourse ve MS Word temel bilgiler hakkında sunumlar yaparak öğrencilere yardımcı olacaklardır.

Bu konuda, DO öğretmenleri de derslerde size ayrıca destek olacaklardır.

3. Sosyal ve Bireysel Destek

Çok stresteyim ve üniversite hayatına uyum göstermekte pek de başarılı olduğumu düşünmüyorum. Biriyle konuşmak istiyorum. Nereye/kime gitmeliyim?

Size ilk yılınızda destek olabilmek için BAGEM tarafından bir danışman atanacaktır. BAGEM tüm Sabancı Üniversitesi öğrencilerine ücretsiz bireysel danışmanlık hizmeti vermektedir. Gizlilik ilkesine bağlı olarak öğrenci danışmanlarımızdan birebir görüşme için randevu alabilirsiniz.

<https://abidp.simplybook.me/sheduler/manage>

Danışmanımız üniversite yaşamı, sosyal ilişkiler, duygusal sorunlar, zaman planlaması ve sınav heyecanı gibi konularda size bireysel destek vermekten büyük bir memnuniyet duyacaktır. Eğer herhangi bir sebeple öğrenci danışmanımıza ulaşamazsanız, lütfen bagem@sabanciuniv.edu'ya eposta yollayınız.

Yukarıda söz edilen destek hizmetlerinden başka, Temel Geliştirme Yılı boyunca sizlere destek verecek olan bir öğretmen danışmanınız (tutor) olacaktır. Bu danışman DO'dan bir öğretmen olacaktır ve sizlere daima yardımcı olmak ve sizi akademik konularda doğru yönlendirmek için hazırdırlar. Ayrıca herhangi bir konu hakkında BAGEM'in ya da danışmanınızın düzenlediği grup oturumlarına ve çalıştaylara katılabilirsiniz.

Bunlarla ilgili bilgi iç web sayfasında yayınlanır.



Biraz izole oldum sanki çünkü kampüs şehirden çok uzakta. Akşamüzerleri kampüste ne türde aktivitelere katılabilirim?

Sabancı Üniversitesi kampüsünde öğrenci ve üniversite personeline sunulan tenis, basketbol, aerobik ve dans dersleri gibi çeşitli spor etkinliklerinin yanısıra yaklaşık 50 öğrenci kulübü bulunmaktadır. Briç oynamaktan ata binmeye, yelken kullanmaya ve münazaralar yapmaya kadar uzanan çeşitli etkinliklere katılabilirsiniz. Ayrıca en az 5 öğrencinin katılımıyla yeni bir kulüp kurmanız mümkündür.

Kampüsteki spor aktiviteleri hakkında bilgi almak için de aşağıdaki bağlantıya başvurunuz. <http://www.sabanciuniv.edu/spor/tr>

Üniversite kampüsü içinde yer alan Sabancı Gösteri Merkezi; konser, dans ve tiyatro oyunları gibi gösteri sanatlarını sergileyerek sanatla ilgili hoş vakit geçirmenizi sağlayan güzel bir fırsattır. Gösterilerin yanı sıra sizin de kültür ve sanatla uğraşmanıza destek veren aktiviteler de düzenlenir.

Sabancı Gösteri Merkezi ile ilgili bilgi almak için lütfen aşağıdaki bağlantıya başvurunuz. sgm.sabanciuniv.edu

Ayrıca bütün sosyal aktiviteler hergün <http://mysu.sabanciuniv.edu/tr> sitesinde yayınlanır. Lütfen düzenli olarak bu duyuruları takip ediniz.



Temel Geliştirme Yılı İngilizce Programı Düzey Sonu Tanımları

	ENG 0001 (A2)	ENG 0002 (A2+)	ENG 0003 (B1)	ENG 0004 (B2)
Genel Dilbilgisi Kullanım Alanı	Bildik durumlarda kullanabileceği sınırlı ve ezberlenmiş sözcük kalıpları hazinesine sahiptir; alışlagelmiş dışındaki durumlarda betimleme yaparken arada duraksamalar ve yanlış anlamalar olur. Temel cümle yapılarını kullanabilir ve ezberlenmiş kalıplarla iletişim kurabilir. Bir kaç kelimeyi arka arkaya sıralayabilir ve çalışılmış benzer konularla ilgili bir kaç özgün kelime birleşimleri yapabilir.	Sınıfta bildik durumlarla başa çıkabilecek temel dil repertuarına sahiptir. Kısa betimlemeler yapabilir ve çalışılan konularla ilgili basit savlar ortaya koyabilirler.	Açık ve net betimlemeler yapabilecek dil hâkimiyetine sahiptir. Çalışılan konularla ilgili savları destekleyebilir ve yeni savlar üretebilir ve bunu yaparken daha ileri düzey dil kalıplarını kullanabilir.	Dile, daha üst düzey dil kalıplarını kullanabilecek, daha detaylı ve net betimlemeler yapabilecek şekilde hakimdir. Akademik konular ile ilgili savlar ileri sürüp, fikirlerini geliştirebilir.
Genel Dinleme ve Anlama	Bildik konularla ilgili kalıp ve ifadeleri yavaşça ve net bir şekilde telaffuz edildiği takdirde anlayabilir.	Standard konuşmada yapılan ana savları, net bir şekilde telaffuz edilmesi ve konuşmacının, dinleyenin dil hâkimiyetini göz önünde bulundurması halinde anlayabilir.	Sınıfta çalışılmış gerçeklere dayalı bilgiyi anlayabilir, genel mesajı ve belli başlı detayları, net ve bildik bir şekilde telaffuz edildiğinde saptayabilir.	Standard lehçe ile konuşulduğunda, dil bilgisi ve ifade bakımından anlaşılması daha zor olan somut ve soyut savları anlayabilir. Eğer konu az çok tanıdık ise ve geçişler belirgin bir şekilde ifade ediliyorsa, uzayan konuşmadaki konu ve görüşleri takip edebilir.
Karşılıklı Konuşma ve Sözlü Anlatım	Sınıfta çalışılan ve direkt bilgi değiş tokuşu gerektiren basit rutinler hakkında iletişim kurabilir. Karşılıklı iletişimi kısa süre sürdürebilir ancak söyleneni, iletişimi nadiren devam ettirebilecek kadar anlar.	İhtiyacı olduğunda yardım aldığı sürece, kısa konuşmalarda ve planlanmış durumlarda makul ölçüde iletişim kurabilir. Sık dil hatalarına ve duraksamalara rağmen, basit bir mesajın tümünü aktarabilir.	Sınıfta çalışılan konular ile ilgili özgüvenli bir şekilde iletişim kurabilir. Bazı dil hataları ve duraksamalara rağmen, mesajı net bir şekilde iletebilmek için gereken hızda konuşup düşünceleri birbirine bağlayabilir.	Akıcı ve doğal bir şekilde iletişim kurabilir ve bu, standart İngilizce ile konuşan kişiler ile iletişim kurmasını mümkün kılar. Düşünceleri doğal hızında düzgün bir şekilde bağlayabilir.
Genel Okuma Becerisi	Sık karşılaşılan kelimeleri içeren kısa ve basit metinleri okuyabilir.	Basit, içinde sık karşılaşılan kelimeleri bulunduran, birbiriyle bağlantılı fikirler içeren ve tanıdık konulardaki metinlerden parçalar okuyabilir.	Yardım aldığı anda, sınıfta çalışılmış, gerçeğe dayalı konularla ilgili tanıtıcı metinler okuyabilir ve konunun ana fikrini ve destekleyici detayları anlayabilir.	Üniversite ortamı içinde kendi başına, farklı metinlere ve farklı okuma amaçlarına uygun stil ve hızda ve gerekli referans kaynaklarını kullanarak metni okuyabilir.
Genel Yazılı Anlatım	Basit bağlaçlarla bağlı bir dizi basit kalıp yazabilir.	Daha önceden aşına olduğu bilgilere dayanan, içinde belli başlı kalıplar ve basit cümlelerin yer aldığı birbiriyle bağlantılı cümleler yazabilir.	Daha önceden aşına olduğu konulara dayanan birbiriyle bağlantılı metinleri ileri düzeyde dil becerisi kullanarak yazabilir.	Sınıfta çalışılmış olan değişik konularla ilgili metnin amacı, uzunluğu ve organizasyonu ile orantılı detaylı yazılar yazabilir. Değişik kaynaklardan alınmış bilgi ve savları değerlendirip sentezleyebilir.

Temel Geliştirme Yılı İngilizce Programı Rota İlerleme Haritaları

1. Tüm Rotalar - İlerleme Haritası

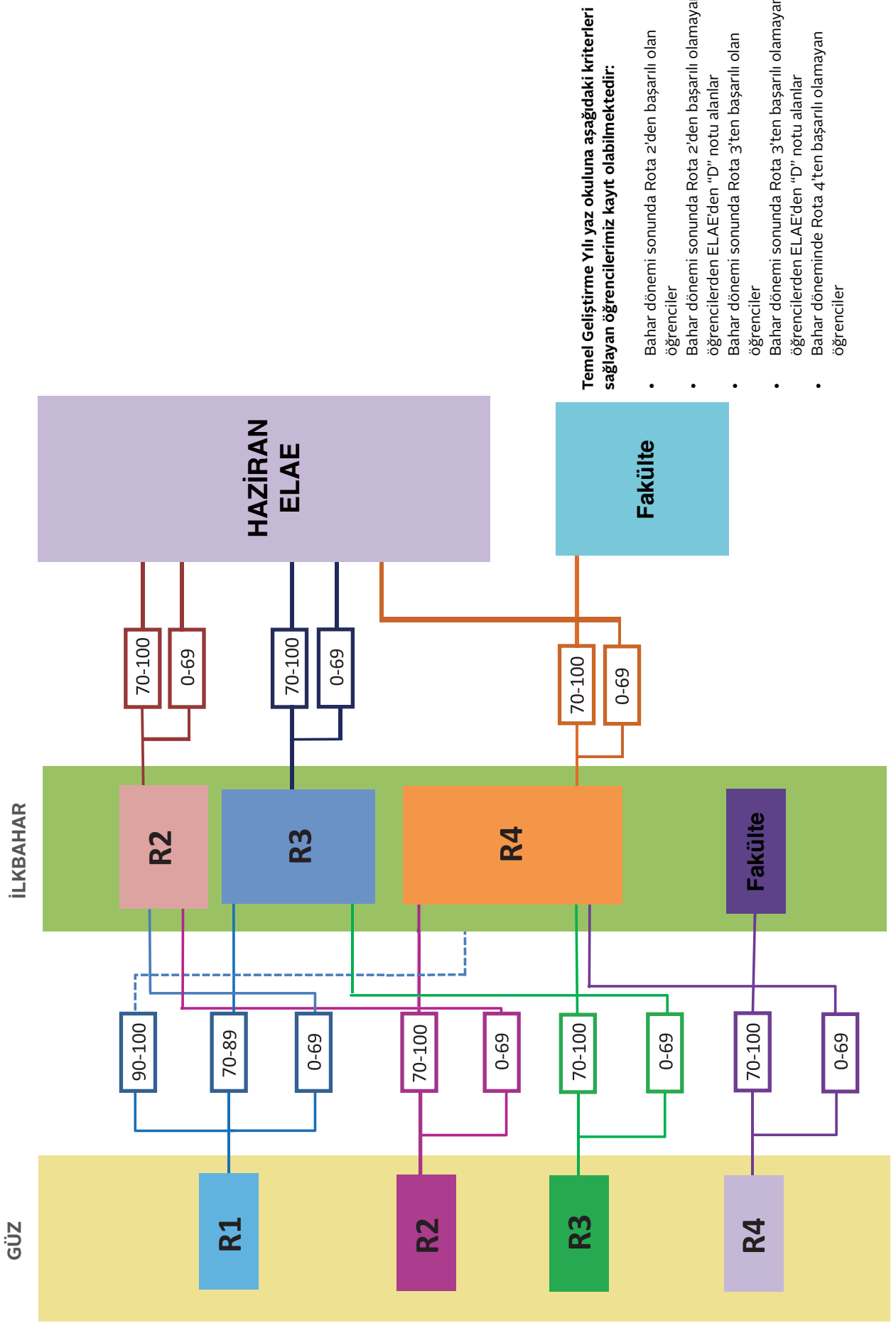

2. Rota 1 Güz → İlkbahar İlerleme Haritası

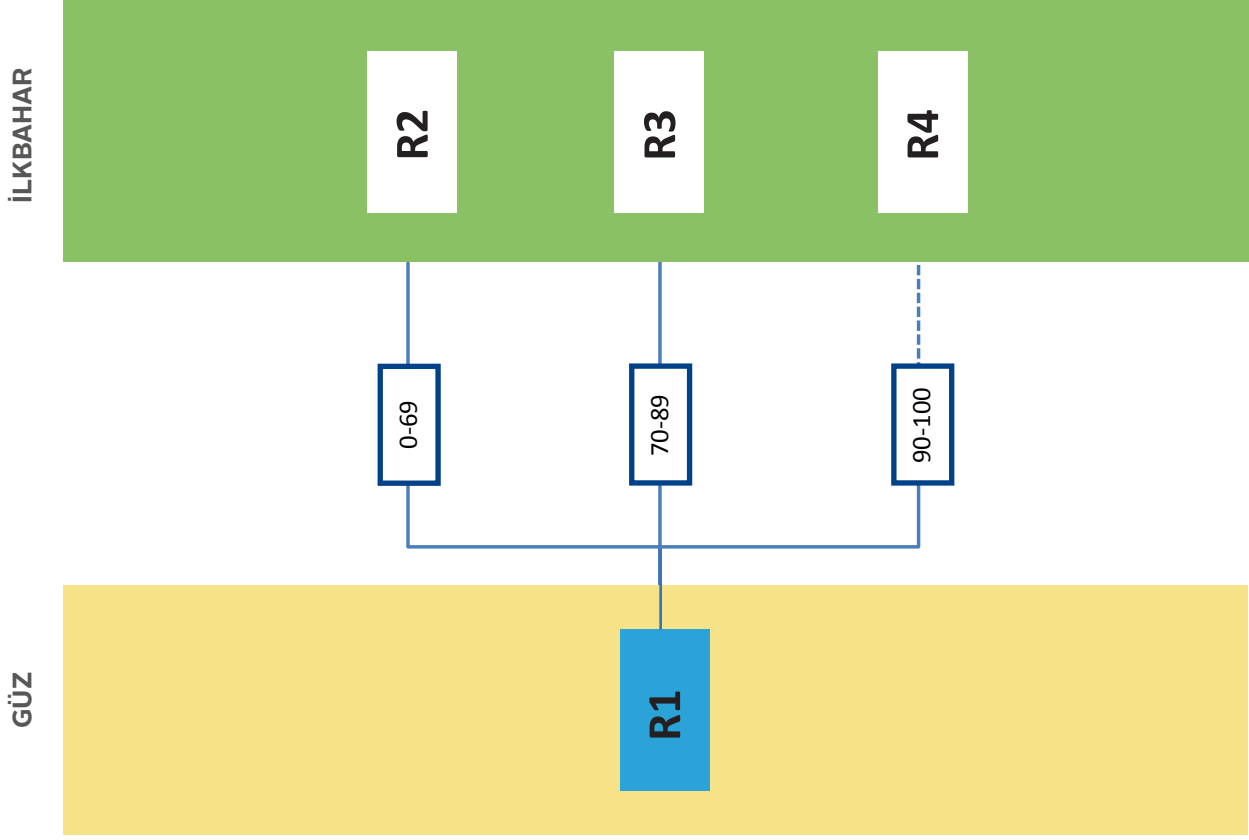

3. Rota 2 Güz → İlkbahar İlerleme Haritası

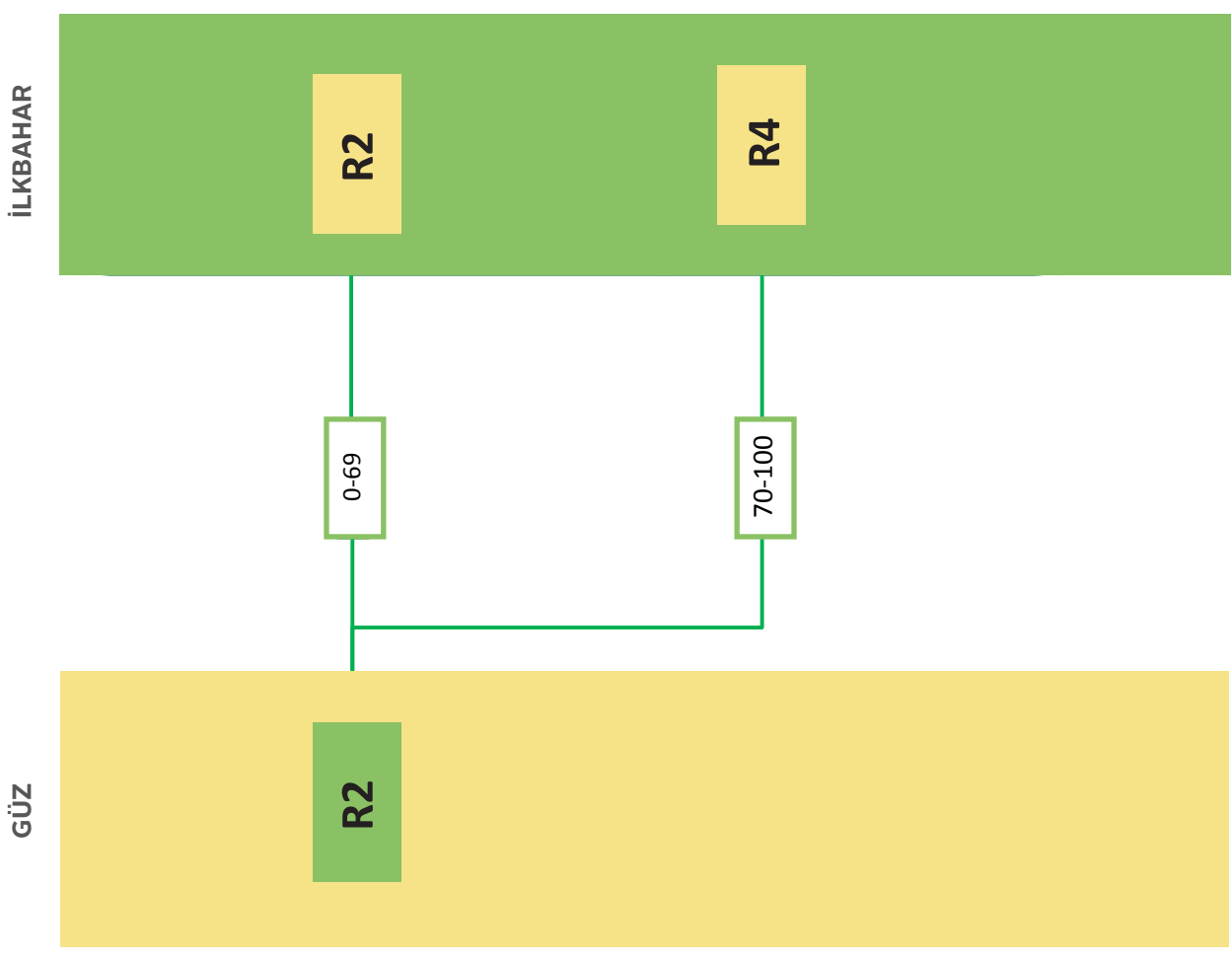

İLKBAHAR

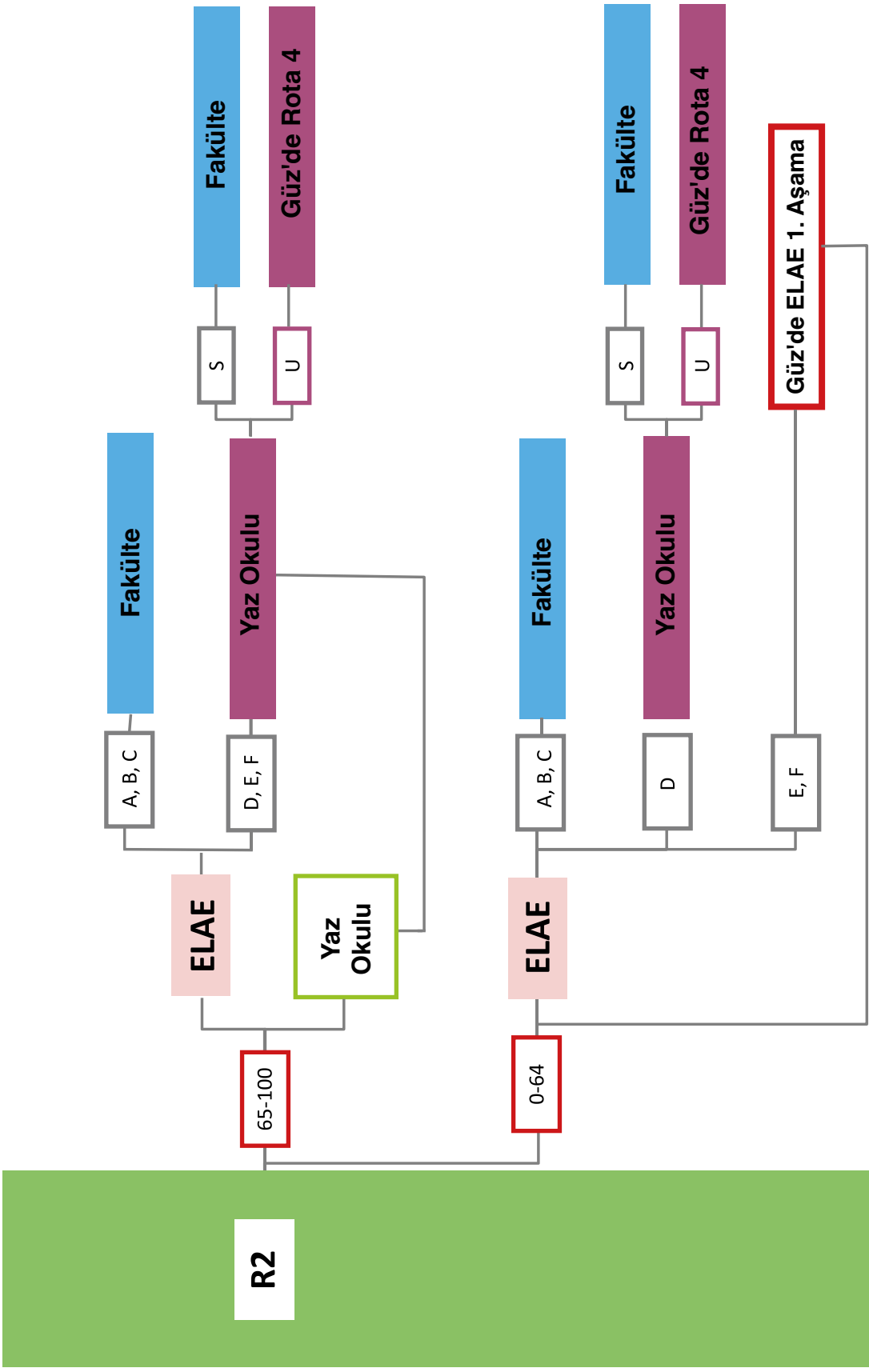

GÜZ

R3

0-69

70-100

İLKBAHAR

R3

R4

İLKBAHAR

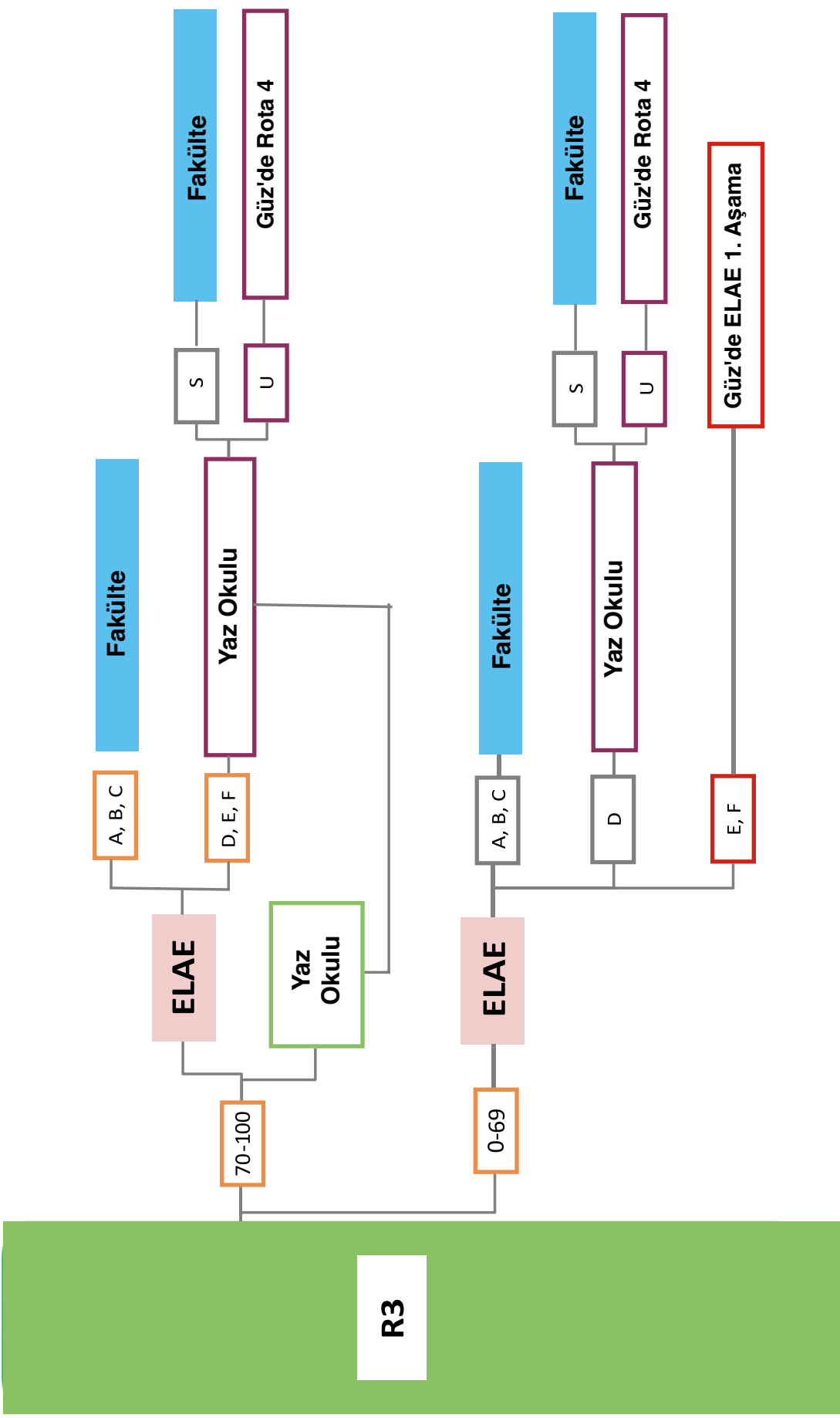

GÜZ

R4

İLKBAHAR

R4

Fakülte

0-69

70-100

İLKBAHAR

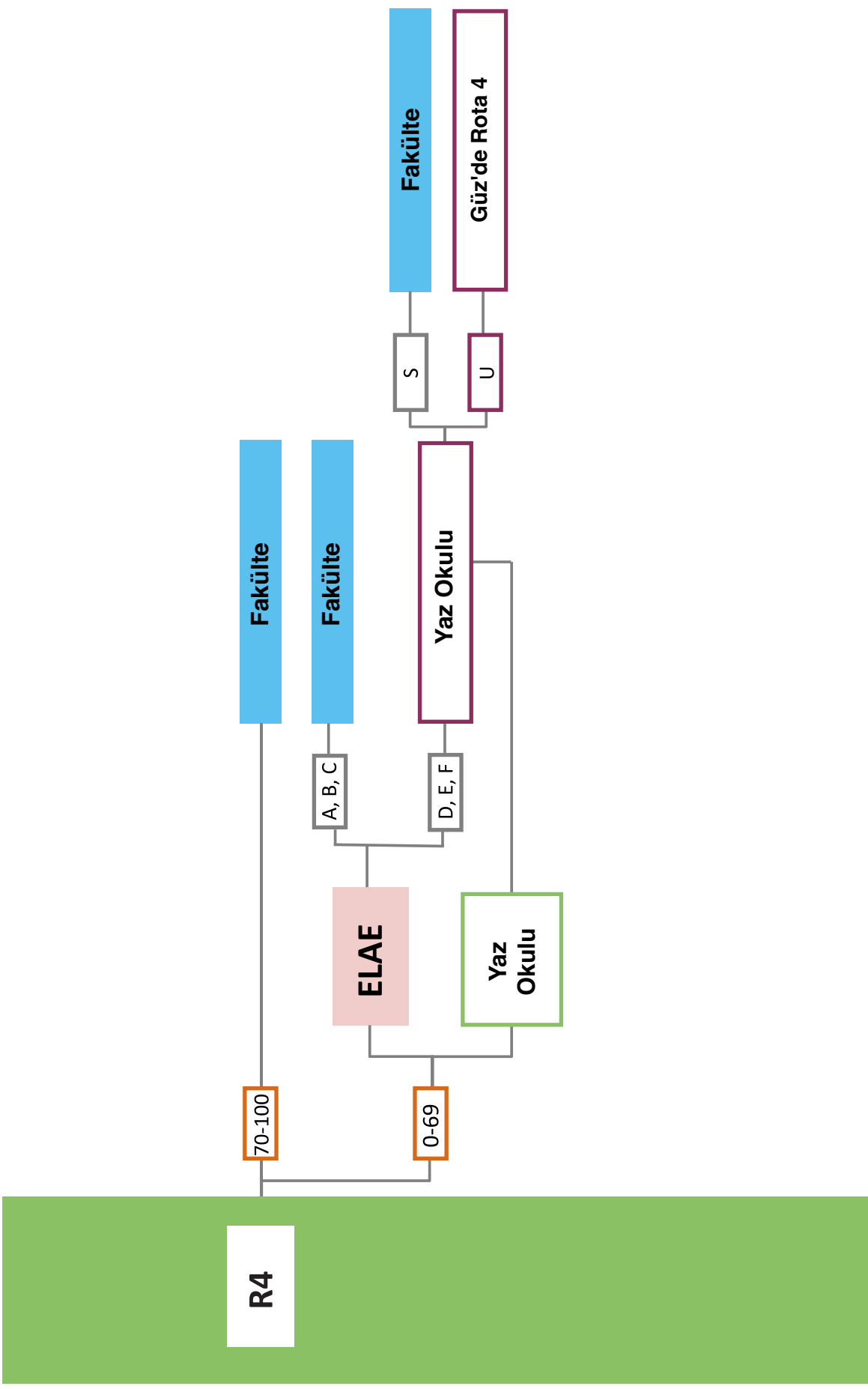

Rota İlerleme ve Ortak Avrupa Dil Referans Çerçevesi (CEFR) Seviyelerine Genel Bakış

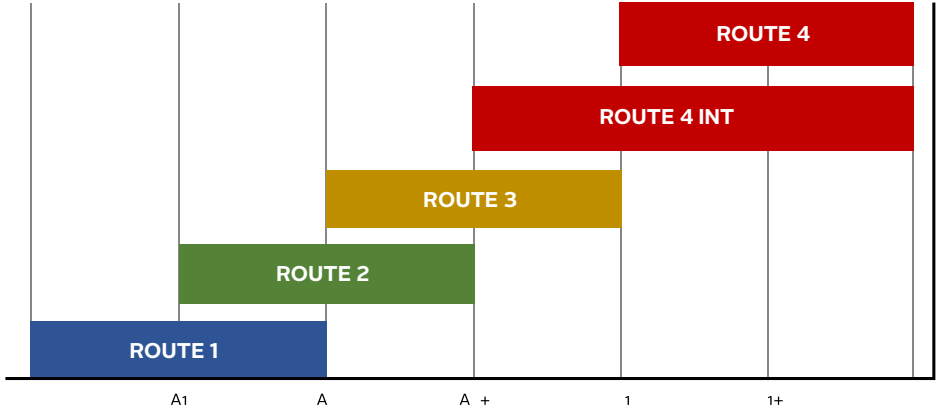

Taner Aytun - *Temel Düzey Girişli*

“İlk önce söylemeliyim ki Sabancı Üniversitesi’nde, Diller Okulu, öğrencilerinden yüksek kalitede bir iş bekliyor. Bu bence gayet avantajlı birşey. Yüksek düzeyde bir İngilizce ile fakültelerimizde ve ileriki yaşamımızda daha başarılı (ve belki de ayrıcalıklı ve üstün) olacağız ve zorlukları kolaylıkla aşacağız.”

Sene başından beri gerçekten okuma, yazma, dinleme becerilerimizi geliştirdik ve bunun yanında kelime hazinemizi ve dilbilgimizi zenginleştirdik ve bunların doğal sonucu olarak düşüncelerimizi açıklama kabiliyetimiz gelişti. Bunları öğrenmeye çalışırken hocalarımızın yaptığı şey şuydu: bize hedefe ulaşmamızı sağlayacak yolu göstermek ve gerisini bize bırakmak. Böylece üniversitede, liseden farklı olarak başarının büyük çoğunluğunun bizim elimizde olduğunu anladık. Bu hazırlık süresi boyunca üniversite ortamına ayak uydurduk. Sınıflarımızın az mevcutlu olması sayesinde iyi bir arkadaş çevremiz oldu.”

Ceren Saygı - *Temel Düzey Girişli*

“Bence SUCourse İngilizce öğrenmemize, okuma, dinleme, kelime ve dilbilgisini geliştirmemize çok faydalı oluyor. Ben SUCourse’daki bağlantıları kişisel çalışma zamanımda düzenli olarak kullandım. Dizüstü bilgisayarlara ve öğretmenlerimize teşekkürler.”

Gölan Barçın Çağlar - *İleri Düzey Girişli*

“DO’daki eğitimim bana birçok açıdan yardımcı oluyor. Örneğin kazandığım kelime bilgisi ve okuma teknikleri Doğa Bilimleri, Matematik, Sanat ve Sosyal Bilimler derslerimi kolaylaştırıyor. Ayrıca SPS derslerini anlayabiliyorum. Hem İngilizce, hem de TLL dersleri akademik yazılarımda bana yardımcı oluyor.”

Sinan Büdeyri - *Orta Düzey Girişli*

“Bu derste elde edilecek en büyük başarı ELAE’yi geçmek gibi görünebilir ancak bu ders sınavlarda başarılı olmak için değil aynı zamanda bütün akademik hayata hazırlamak içindir.”

Başak İçten - *Temel Düzey Girişli*

“Hayatımın en eğlenceli yıllarından biriydi. İngilizce öğrenmenin keyfi ile öğretmenlerimizin sıcak davranışları bu zor yılın üstesinden rahatlıkla gelmemize yardımcı oluyor.”

Ceyhun Işikel - *Temel Düzey Girişli*

“Lisede Fransızca almış olmam dil açısından beni tecrübeli kılabilir. Sanırım bu sebepten dolayı karşılaştırma yapabiliyim. Eğitim tekniklerini çok modern ve öğretmenleri ise çok başarılı buluyorum. Eşitliğe her açıdan önem veriliyor. Ayrıca SUCourse’dan yıl içinde çok yararlanıyorum.”

Ebru Hüsrevoğlu - *Orta Düzey Girişli*

“İngilizcem gerçekten de gelişti. Okuma, yazma, konuşma ve kelime bilgisi açısından geliştiğimi hissediyorum. Sadece hissetmek değil (küçük bir gelişme değil) bu çok net ortada olan bir farklılıktır. Kesinlikle okuyacağım makaleleri okuyabilir duruma geldim. Tartışma ortamları, hem düşünce açısından hem de İngilizce olarak kendimi ifade etmem açısından çok etkili oldu.”

Aydan Uyar - *Temel Düzey Girişli*

“TGY dersleri okuma becerilerinin gelişmesi açısından çok etkiliydi. TGY sayesinde okuma açısından zorluk çekmiyorum; örneğin SPS dersinde bilmediğim bir kelimenin anlamını rahatlıkla çıkarabiliyorum.”

Aşağıdaki bağlantıdaki video kayıtlarında TGY öğrencileri, dil öğrenme ve fakültede yapacakları akademik çalışmalara hazırlık niteliğindeki deneyimlerini Diller Okulu'na yeni girecek öğrenciler ile paylaşıyor ve onlara başarıya giden yolda ışık tutuyorlar. Değindikleri konular:

- derslere etkin katılım,
- ders dışı öğrenme çalışmaları,
- düzenli ders çalışma,
- etkin zaman yönetimi,
- öğrenci yurtlarında yaşam,
- yerleşkede sosyal yaşam,
- üniversite kültürüne uyum,
- lise ve üniversite çalışmaları arasındaki farklar,
- akademik ve sosyal yaşam arasında denge kurma

Yeni öğrencilerimizin de bu bilgilerden yararlanması dileğiyle...

<http://sl.sabanciuniv.edu/our-students-videos>

. Sabancı . Üniversitesi

Sabancı Üniversitesi

Orta Mahalle, No:27

Tuzla-İstanbul

+90 216 483 90 00

www.sabanciuniv.edu

info@sabanciuniv.edu